



kyozai-okiba.com

夏ドリル

2024

小学

5 年生

このドリルの特徴と使い方・めあて

- 1 夏休みの間に1学期の復習をしておこう
- 2 前の学年の重要事項やそれ以前の計算問題の確認もしよう
- 3 苦手を見つけたら他のドリルやkyozai-okiba.comで繰り返し練習しよう
- 4 忘れていたところが多ければ、もう一度印刷して2周するのもおすすめ

もくじ
目次

1	(4けた)+(4けた)の筆算
2	(4けた)-(4けた)の筆算
3	時ごとと時間 後の時ごとを求める
4	時ごとと時間 前の時ごとを求める
5	(2けた)+(2けた)の暗算を使って暗号を解く
6	(2けた)-(2けた)の暗算を使って暗号を解く
7	あまりのあるわり算
8	あまりを考えて
9	重さの大小 グラムとキログラム
10	何倍になるかを考えて 図を使って
11	□を使った式
12	間の数 何人でしょう
13	一兆をこえる数 漢字を数字に
14	(3けた) \times (3けた)の筆算
15	(2けた) \div (1けた)の暗算
16	(3けた) \div (1けた)の筆算
17	小数の大小(百分の一の位)
18	小数のたし算・ひき算
19	小数を小さい順にならびかえる
20	(4けた) \div (2けた)の筆算 あまりなし
21	(4けた) \div (2けた)の筆算 あまりあり
22	計算の順じょ 3つ
23	長方形や正方形の面積を求める
24	四捨五入とがい数
25	整理のしかた
26	立方体のてん開図と向かいの面
27	順にもどして
28	いろいろな単位 単位変えのまとめ
29	小数点のうつり方
30	直方体や立方体の体積を求める
31	比例
32	(小数) \times (小数)の暗算
33	(小数) \times (小数)の筆算
34	小数のかけ算を使って面積を求める
35	(小数) \div (小数)の暗算
36	小数のわり算の筆算
37	何倍になるかを考えて
38	三角形の角の大きさ
39	四角形の角の大きさ
40	5年生1学期のまとめ

P.41~P.80 は解答

たし算のひっ算

年 組 名前

/12

■ つぎのたし算をしましょう。

①		5	0	1	0
	+	9	1	1	1

②		6	1	5	1
	+	9	3	5	7

③		2	0	6	6
	+	3	2	4	7

④		7	6	3	6
	+	9	9	7	1

⑤		5	1	1	2
	+	1	8	5	5

⑥		4	1	8	1
	+	7	6	9	4

⑦		4	6	0	1
	+	5	2	4	9

⑧		3	1	9	2
	+	6	2	9	9

⑨		1	4	8	3
	+	4	9	4	4

⑩		1	9	8	4
	+	6	7	7	6

⑪		2	2	2	2
	+	8	8	5	9

⑫		3	4	1	1
	+	8	3	9	1

ひき算のひっ算

年 組 名前

/12

■ つぎのひき算をしましょう。

①		8	1	9	5
	-	6	4	9	8

②		3	4	7	1
	-	1	3	2	2

③		9	0	6	5
	-	4	2	1	0

④		9	3	9	4
	-	9	0	9	2

⑤		7	4	0	4
	-	6	6	6	3

⑥		8	9	2	2
	-	4	3	9	0

⑦		2	9	5	3
	-	2	7	7	2

⑧		4	2	2	0
	-	3	4	8	7

⑨		7	6	1	9
	-	1	8	6	2

⑩		7	1	9	9
	-	5	4	1	1

⑪		5	0	6	3
	-	1	5	8	4

⑫		5	9	2	7
	-	2	4	2	0

時こくと時間

年 組 名前

/10

■ つぎの時こくを答えましょう。

① 4時20分 の 30分後 は 時 分 です。

② 5時35分 の 40分後 は 時 分 です。

③ 1時10分 の 55分後 は 時 分 です。

④ 3時15分 の 15分後 は 時 分 です。

⑤ 11時30分 の 35分後 は 時 分 です。

⑥ 1時15分 の 55分後 は 時 分 です。

⑦ 4時55分 の 55分後 は 時 分 です。

⑧ 10時50分 の 40分後 は 時 分 です。

⑨ 6時25分 の 20分後 は 時 分 です。

⑩ 9時25分 の 45分後 は 時 分 です。

時こくと時間

年 組 名前

/10

■ つぎの時こくを答えましょう。

① 8時55分 の 15分前 は 時 分 です。

② 7時5分 の 50分前 は 時 分 です。

③ 8時45分 の 55分前 は 時 分 です。

④ 9時55分 の 35分前 は 時 分 です。

⑤ 12時10分 の 40分前 は 時 分 です。

⑥ 3時5分 の 25分前 は 時 分 です。

⑦ 5時35分 の 30分前 は 時 分 です。

⑧ 9時5分 の 55分前 は 時 分 です。

⑨ 5時10分 の 50分前 は 時 分 です。

⑩ 2時5分 の 20分前 は 時 分 です。

たし算の暗算

年 組 名前

/7

■ たし算の答えにあった文字を表からさがして、暗号(あんごう)をときましょう。

21~30	21 も	22 り	23 よ	24 あ	25 び	26 く	27 お	28 と	29 る	30 う
31~40	31 ひ	32 ー	33 ぐ	34 さ	35 や	36 む	37 し	38 ぼ	39 め	40 ぶ
41~50	41 み	42 に	43 ね	44 ん	45 ぎ	46 け	47 ぬ	48 ほ	49 ご	50 ぜ
51~60	51 ぽ	52 は	53 で	54 こ	55 ぱ	56 ち	57 わ	58 げ	59 ぞ	60 ろ
61~70	61 え	62 づ	63 よ	64 ぴ	65 ぢ	66 っ	67 れ	68 ゆ	69 か	70 お
71~80	71 ゆ	72 あ	73 た	74 き	75 な	76 が	77 ぺ	78 ら	79 い	80 を
81~90	81 ど	82 い	83 の	84 そ	85 ざ	86 せ	87 て	88 つ	89 だ	90 べ
91~100	91 じ	92 へ	93 ば	94 ふ	95 す	96 ま	97 え	98 ず	99 ぷ	100 や

①

11 + 13	18 + 16	12 + 10

②

30 + 26	47 + 24	19 + 13	12 + 10	56 + 10	69 + 30

③

38 + 14	27 + 17	26 + 67	12 + 20	16 + 17

④

70 + 25	64 + 10	15 + 20	55 + 19

⑤

28 + 13	48 + 33	11 + 11

⑥

14 + 14	15 + 15	55 + 19	50 + 13	17 + 13

⑦

40 + 37	14 + 30	20 + 25	16 + 28

ひき算の暗算

年 組 名前

17

■ ひき算の答えにあった文字を表からさがして、暗号(あんごう)をときましょう。

1~10	1 ば	2 は	3 だ	4 を	5 れ	6 で	7 ど	8 ぺ	9 に	10 あ
11~20	11 く	12 め	13 ぞ	14 む	15 か	16 び	17 る	18 ま	19 づ	20 ぢ
21~30	21 さ	22 ぴ	23 へ	24 し	25 そ	26 ぎ	27 ぜ	28 え	29 が	30 ら
31~40	31 も	32 よ	33 ね	34 い	35 ぶ	36 ぷ	37 ば	38 け	39 ふ	40 こ
41~50	41 い	42 よ	43 や	44 や	45 べ	46 え	47 げ	48 お	49 み	50 ぼ
51~60	51 つ	52 じ	53 あ	54 き	55 な	56 ち	57 す	58 ぬ	59 っ	60 ゆ
61~70	61 り	62 ぎ	63 て	64 う	65 ぽ	66 ご	67 お	68 ず	69 ぐ	70 せ
71~80	71 と	72 ろ	73 た	74 わ	75 ん	76 ー	77 ほ	78 の	79 ゆ	80 ひ

①

93 - 22	61 - 23	81 - 47

②

44 - 20	88 - 15	82 - 30	65 - 11

③

93 - 86	80 - 16	49 - 14	98 - 47	85 - 39	96 - 21

④

78 - 63	54 - 49	94 - 18	38 - 37	92 - 17

⑤

32 - 24	73 - 14	94 - 23	50 - 26	57 - 15	85 - 26	69 - 33

⑥

89 - 28	98 - 19	84 - 25	37 - 26	38 - 17	73 - 14	37 - 26

⑦

98 - 35	88 - 37	70 - 20	88 - 24

あまりのあるわり算

年 組 名前

/26

■ つぎのわり算をしましょう。

① $22 \div 8 =$ あまり

② $36 \div 5 =$ あまり

③ $20 \div 9 =$ あまり

④ $11 \div 2 =$ あまり

⑤ $68 \div 9 =$ あまり

⑥ $41 \div 8 =$ あまり

⑦ $37 \div 4 =$ あまり

⑧ $38 \div 6 =$ あまり

⑨ $36 \div 8 =$ あまり

⑩ $7 \div 2 =$ あまり

⑪ $35 \div 4 =$ あまり

⑫ $5 \div 3 =$ あまり

⑬ $10 \div 3 =$ あまり

⑭ $46 \div 6 =$ あまり

⑮ $41 \div 5 =$ あまり

⑯ $16 \div 5 =$ あまり

⑰ $15 \div 7 =$ あまり

⑱ $13 \div 2 =$ あまり

⑲ $39 \div 7 =$ あまり

⑳ $15 \div 4 =$ あまり

㉑ $65 \div 7 =$ あまり

㉒ $31 \div 4 =$ あまり

㉓ $65 \div 8 =$ あまり

㉔ $7 \div 4 =$ あまり

㉕ $33 \div 5 =$ あまり

㉖ $5 \div 2 =$ あまり

あまりを考えて

年 組 名前

/ 7

- ① 22ページの本があります。

1日に7ページずつよむと、何日で全部よめますか。

(式)

- ② はばが17cmの本立てに、あつさ3cmの本を立てていきます。

本は何さつ立てられますか。

(式)

- ③ はばが42cmの本立てに、あつさ5cmの本を立てていきます。

本は何さつ立てられますか。

(式)

- ④ 23人の子どもが、長いす1きやくに3人ずつすわっていきます。

みんなすわるには、長いすが何きやくいりますか。

(式)

- ⑤ 75ページの本があります。

1日に9ページずつよむと、何日で全部よめますか。

(式)

- ⑥ オレンジ30こを、1はこに9こずつ入れて売ります。

はこは何はこできますか。

(式)

- ⑦ りんご42こを、1はこに9こずつ入れて売ります。

はこは何はこできますか。

(式)

重さの大小

年 組 名前

/30

■ 次の2つの重さの大小を等号(=)や不等号(>, <)を使って表しましょう。

- | | | | | | | | |
|------|----------|----------------------|----------|------|----------|----------------------|----------|
| (1) | 7kg | <input type="text"/> | 100g | (16) | 1000g | <input type="text"/> | 1kg |
| (2) | 10kg | <input type="text"/> | 5000g | (17) | 43kg | <input type="text"/> | 41000g |
| (3) | 500000g | <input type="text"/> | 500kg | (18) | 79kg | <input type="text"/> | 74000g |
| (4) | 56kg | <input type="text"/> | 57000g | (19) | 90kg | <input type="text"/> | 600000g |
| (5) | 30000g | <input type="text"/> | 3kg | (20) | 60000g | <input type="text"/> | 9kg |
| (6) | 10000g | <input type="text"/> | 90kg | (21) | 790000g | <input type="text"/> | 790kg |
| (7) | 460g | <input type="text"/> | 4kg 900g | (22) | 77kg | <input type="text"/> | 7900g |
| (8) | 8000g | <input type="text"/> | 80kg | (23) | 210g | <input type="text"/> | 2kg 300g |
| (9) | 3kg 700g | <input type="text"/> | 3300g | (24) | 96kg | <input type="text"/> | 9500g |
| (10) | 800000g | <input type="text"/> | 700kg | (25) | 4kg | <input type="text"/> | 70g |
| (11) | 1kg 100g | <input type="text"/> | 1400g | (26) | 35000g | <input type="text"/> | 3kg 800g |
| (12) | 40000g | <input type="text"/> | 30kg | (27) | 70kg | <input type="text"/> | 500000g |
| (13) | 8kg 700g | <input type="text"/> | 8900g | (28) | 5kg 800g | <input type="text"/> | 5300g |
| (14) | 2kg | <input type="text"/> | 80000g | (29) | 50g | <input type="text"/> | 5kg |
| (15) | 6kg 900g | <input type="text"/> | 6400g | (30) | 10kg | <input type="text"/> | 100000g |

何倍になるかを考えて

年 組 名前

/12

■ つぎの にあてはまる数を答えましょう。

①

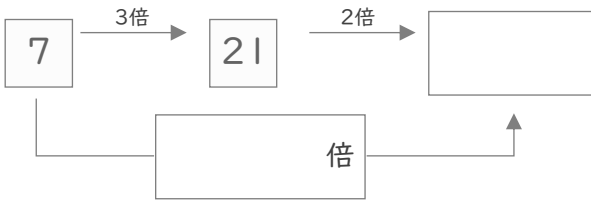

②

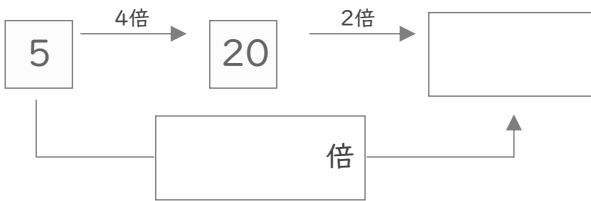

③

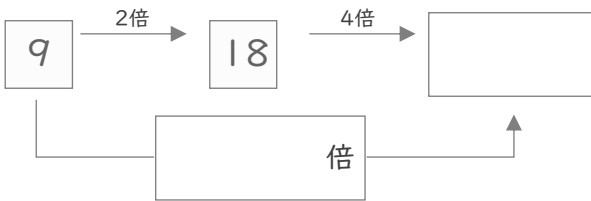

④

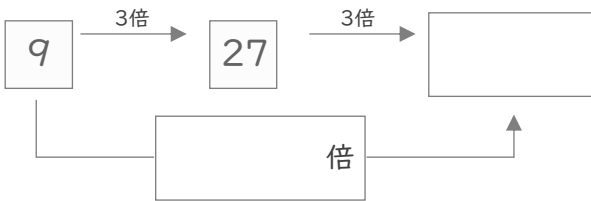

⑤



⑥

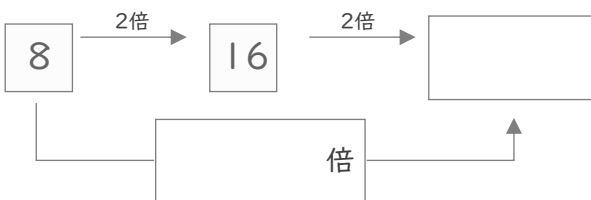

⑦

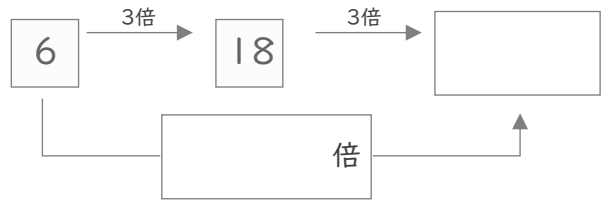

⑧

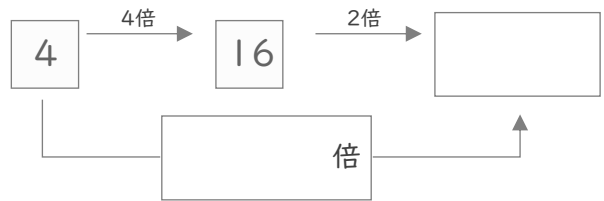

⑨

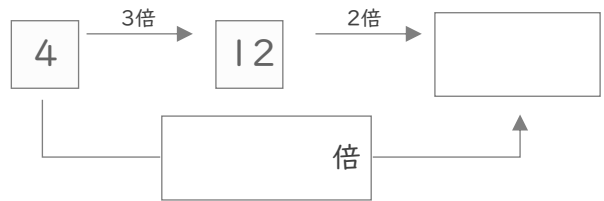

⑩

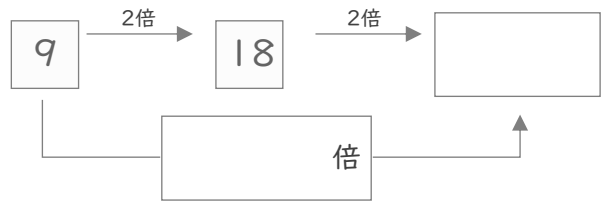

⑪



⑫

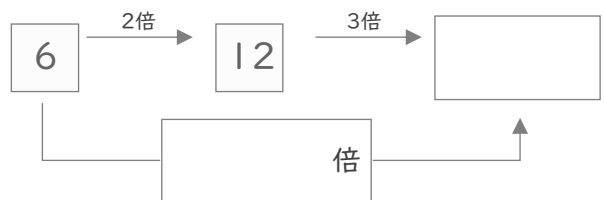

□を使った式

年 組 名前

/20

■ □に入る数を答えましょう。

① $18 + \square = 25$

② $17 - \square = 13$

③ $\square \times 3 = 93$

④ $\square - 6 = 16$

⑤ $\square - 20 = 20$

⑥ $27 - \square = 19$

⑦ $20 - \square = 10$

⑧ $\square \times 2 = 66$

⑨ $\square \times 2 = 42$

⑩ $30 + \square = 70$

⑪ $\square + 10 = 40$

⑫ $\square + 5 = 19$

⑬ $\square + 6 = 18$

⑭ $\square - 60 = 20$

⑮ $\square \times 4 = 48$

⑯ $10 + \square = 60$

⑰ $\square - 3 = 11$

⑱ $\square + 10 = 90$

⑲ $15 + \square = 19$

⑳ $80 - \square = 70$

問の数

年 組 名前

/ 4

- ① 11人が1列にならんでいます。

じゅんさんは前から2番目で、ひなたさんは後ろから2番目です。

この2人の間には何人いますか。

人

- ② 15人が1列にならんでいます。

まなさんは前から3番目で、ゆずはさんは後ろから5番目です。

この2人の間には何人いますか。

人

- ③ 18人が1列にならんでいます。

ゆずきさんは前から4番目で、はるきさんは後ろから6番目です。

この2人の間には何人いますか。

人

- ④ 21人が1列にならんでいます。

れおさんは前から3番目で、こうたさんは後ろから7番目です。

この2人の間には何人いますか。

人

1兆をこえる数

年 組 名前

/ 9

■ 次の漢字で書かれた数を、数字でかきましょう。

① 十兆五千四十億五千三百十三万九百四十

② 二兆八百八十億七千三十八万五千百二

③ 三百八兆二千十七億五百九十万三

④ 三百四十四兆七百亿六百万四千

⑤ 百兆三千五百五十億二十万四千百

⑥ 十三兆九百二億六千六百二万二十

⑦ 百二十兆九千億六百四万七百八

⑧ 九十兆四千五百億九百四十三万三千十八

⑨ 七百兆七千八億八千万千二

かけ算の筆算

年 組 名前

/6

■ 次のかけ算をしましょう。

①			7	0	1
		×	7	1	3
<hr/>					

②			9	7	3
		×	8	4	2
<hr/>					

③			9	1	2
		×	9	8	2
<hr/>					

④			2	3	2
		×	4	5	3
<hr/>					

⑤			3	8	1
		×	6	6	4
<hr/>					

⑥			2	2	0
		×	9	8	2
<hr/>					

■ つぎのわり算をしましょう。

① $64 \div 4 =$

② $92 \div 2 =$

③ $58 \div 2 =$

④ $51 \div 3 =$

⑤ $42 \div 3 =$

⑥ $94 \div 2 =$

⑦ $84 \div 3 =$

⑧ $60 \div 5 =$

⑨ $90 \div 5 =$

⑩ $80 \div 5 =$

⑪ $76 \div 2 =$

⑫ $52 \div 2 =$

⑬ $45 \div 3 =$

⑭ $56 \div 2 =$

⑮ $95 \div 5 =$

⑯ $84 \div 6 =$

⑰ $72 \div 4 =$

⑱ $96 \div 2 =$

⑲ $78 \div 3 =$

⑳ $68 \div 4 =$

㉑ $32 \div 2 =$

㉒ $48 \div 3 =$

㉓ $90 \div 2 =$

㉔ $90 \div 6 =$

㉕ $54 \div 2 =$

㉖ $72 \div 6 =$

わり算の筆算

年 組 名前

/9

■ 次のわり算をしましょう。

①

$$5 \overline{) 864}$$

②

$$2 \overline{) 119}$$

③

$$5 \overline{) 120}$$

④

$$7 \overline{) 959}$$

⑤

$$6 \overline{) 722}$$

⑥

$$6 \overline{) 126}$$

⑦

$$9 \overline{) 631}$$

⑧

$$7 \overline{) 591}$$

⑨

$$8 \overline{) 856}$$

小数の大小

年 組 名前

/28

■ 次の数の大小を、不等号(>, <)を使って答えましょう。

① 8.21 8.11

② 3 3.31

③ 7.2 7.17

④ 9.317 9.4

⑤ 7.093 7.013

⑥ 2.85 2.87

⑦ 7.36 7.37

⑧ 3.64 3.7

⑨ 4 4.07

⑩ 6.03 6.035

⑪ 8.2 8.102

⑫ 5.461 5.5

⑬ 7.14 7.1

⑭ 2.89 2.55

⑮ 0.7 0.712

⑯ 8.56 9

⑰ 6.45 6.95

⑱ 7.33 5.33

⑲ 3.473 3.47

⑳ 2.757 2.747

㉑ 1.405 1.406

㉒ 7.77 6.77

㉓ 1.4 1.34

㉔ 9.64 9.61

㉕ 0.42 0.5

㉖ 7.21 8.21

㉗ 1.24 1

㉘ 8.44 8.15

■ つぎのたし算やひき算をしましょう。

① $3.59 + 6.99 =$

② $6.97 - 1.4 =$

③ $3.06 + 9.08 =$

④ $3.04 - 2.05 =$

⑤ $7.2 - 0.87 =$

⑥ $4.42 + 7.02 =$

⑦ $6.28 + 8.06 =$

⑧ $8.02 - 7.3 =$

⑨ $1 + 7.07 =$

⑩ $1.74 - 1.46 =$

⑪ $1.7 - 0.02 =$

⑫ $9 + 1.52 =$

⑬ $5.9 + 0.71 =$

⑭ $2.34 - 1 =$

⑮ $5.94 + 4.8 =$

⑯ $4.05 - 2 =$

⑰ $9.92 - 7.02 =$

⑱ $2.77 + 8.68 =$

⑲ $5 - 2.51 =$

⑳ $2.4 + 8.43 =$

小数の大小

年 組 名前

/ 16

■ 8枚のカードに書かれた数を、小さい順にならびかえましょう。

①

6.936

0.046

3.967

3.7

4.43

9.204

0.49

0.068



1番小さい

∧

∧

∧

∧

∧

∧

∧

1番大きい

②

0.313

0.39

4.505

9.076

0.06

7.063

0.845

5.74



1番小さい

∧

∧

∧

∧

∧

∧

1番大きい

わり算の筆算

年 組 名前

19

■ 次のわり算をしましょう。

①

	8	7)	8	0	0	4

②

	1	5)	8	1	4	5

③

	7	9)	4	5	0	3

④

	1	4)	2	6	8	8

⑤

	8	6)	4	6	4	4

⑥

	2	1)	6	0	4	8

⑦

	6	2)	2	0	4	6

⑧

	3	3)	9	2	0	7

⑨

	2	5)	1	5	5	0

わり算の筆算

年 組 名前

19

■ 次のわり算をしましょう。

①

	2	7)	1	9	9	0

②

	1	4)	4	6	6	9

③

	4	5)	2	0	2	4

④

	1	4)	6	5	7	0

⑤

	7	1)	6	0	1	8

⑥

	3	4)	5	9	7	5

⑦

	9	4)	1	6	0	8

⑧

	1	1)	4	8	1	3

⑨

	8	3)	1	1	7	9

計算の順じよ

年 組 名前

/20

■ 次の計算をしましょう。

① $64 \div (5+3) =$

② $67 - 36 \div 9 =$

③ $9 + 12 \div 6 =$

④ $(3+6) \times 9 =$

⑤ $27 \div 3 - 4 =$

⑥ $2 + 6 \times 5 =$

⑦ $54 - 3 \times 7 =$

⑧ $40 \div 8 \times 4 =$

⑨ $3 \times (8-5) =$

⑩ $13 - (4-1) =$

⑪ $4 + 3 - 2 =$

⑫ $(112 - 48) \div 8 =$

⑬ $3 \times 6 - 14 =$

⑭ $(4+5) \div 3 =$

⑮ $9 \div 3 + 1 =$

⑯ $9 + (8-7) =$

⑰ $9 \times 2 + 7 =$

⑱ $12 \div (4-1) =$

⑲ $6 \times (8+2) =$

⑳ $(3-1) \times 8 =$

長方形や正方形の面積

____年 ____組 名前

/ 4

■ 次の長方形や正方形の面積を求めましょう。

①

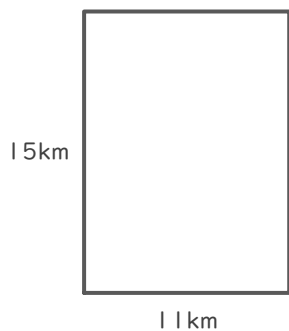

(式)

②

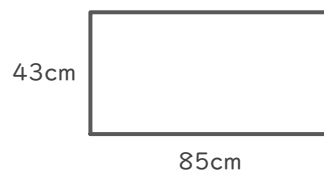

(式)

③



(式)

④



(式)

四捨五入とがい数

年 組 名前

/ 21

■ 次の数を四捨五入して、()で指定された位までのがい数で表しましょう。

① 4273 (千の位)

約

② 9554 (百の位)

約

③ 57431 (百の位)

約

④ 7313 (百の位)

約

⑤ 835276 (千の位)

約

⑥ 23362 (一万の位)

約

⑦ 679625 (千の位)

約

⑧ 15777 (一万の位)

約

⑨ 7916 (千の位)

約

⑩ 651043 (一万の位)

約

⑪ 517376 (一万の位)

約

⑫ 195557 (一万の位)

約

⑬ 64625 (千の位)

約

⑭ 59934 (千の位)

約

⑮ 82988 (百の位)

約

⑯ 88680 (千の位)

約

⑰ 4976 (百の位)

約

⑱ 38691 (百の位)

約

⑲ 20480 (千の位)

約

⑳ 476802 (千の位)

約

㉑ 34449 (千の位)

約

整理のしかた

年 組 名前

/ 42

■ 下の記録は、1週間にけがをした生徒の学年、性別、けがをした場所、けがの種類を記録したものです。

1週間のけが調べ

30 人

学年	性別	場所	けがの種類
2	男	運動場	打ぼく
5	女	階だん	ねんざ
5	男	教室	すりきず
6	男	教室	すりきず
4	女	ろうか	ねんざ
5	男	中庭	ねんざ
1	女	ろうか	打ぼく
1	男	体育館	切りきず
1	男	運動場	打ぼく
5	女	体育館	ねんざ
3	男	教室	ねんざ
1	女	体育館	ねんざ
5	女	階だん	つきゆび
6	男	階だん	打ぼく
6	女	運動場	切りきず

学年	性別	場所	けがの種類
1	男	体育館	打ぼく
3	女	運動場	つきゆび
6	男	ろうか	切りきず
1	女	教室	打ぼく
2	男	教室	打ぼく
1	男	ろうか	ねんざ
3	女	教室	つきゆび
2	女	教室	切りきず
2	男	教室	打ぼく
3	男	ろうか	すりきず
3	男	階だん	すりきず
4	男	階だん	つきゆび
2	男	階だん	切りきず
6	女	ろうか	ねんざ
6	女	中庭	すりきず

この記録を見て、けがをした場所とけがの種類についてまとめた表をつくりましょう。

	すりきず	打ぼく	ねんざ	切りきず	つきゆび	合計
運動場	正の字 数					数
中庭						
階だん						
教室						
体育館						
ろうか						
合計	数					

立方体のでん開図

年 組 名前

/15

■ 次の立方体のでん開図を組み立てたときに、◎のむかい(反対側)になる面を答えましょう。

①

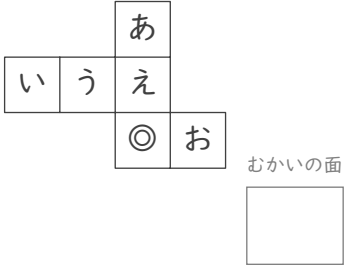

⑥

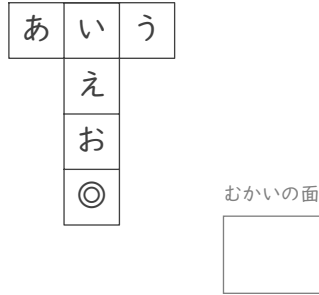

⑪

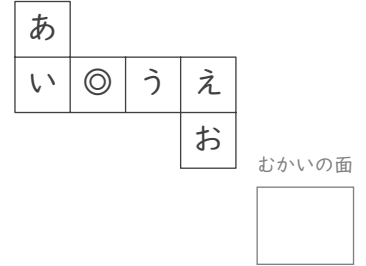

②

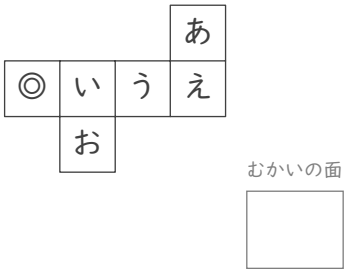

⑦

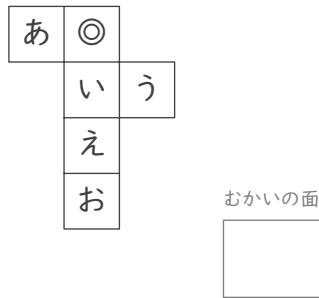

⑫

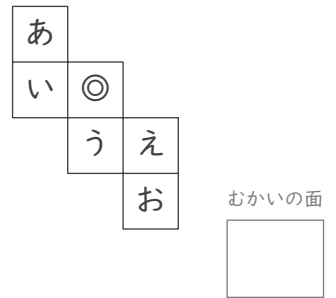

③

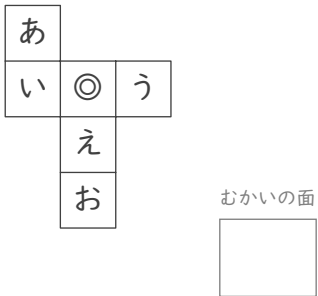

⑧

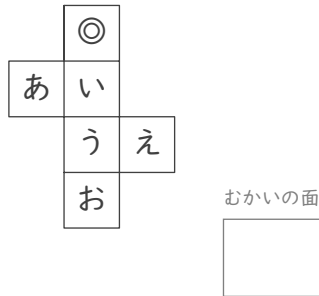

⑬

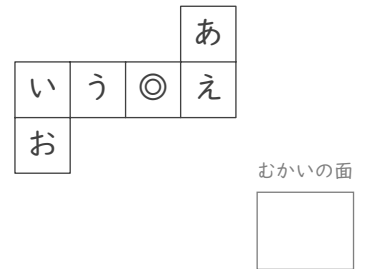

④

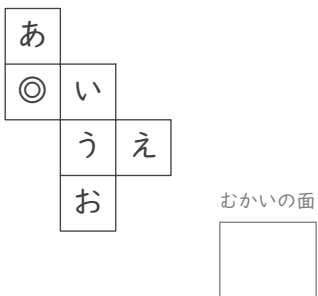

⑨

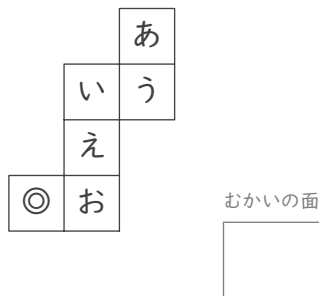

⑭

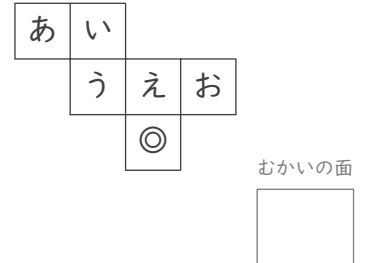

⑤

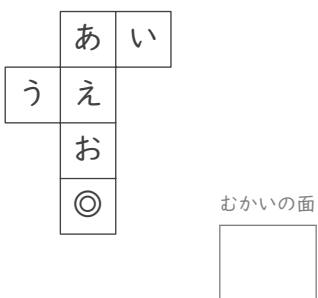

⑩

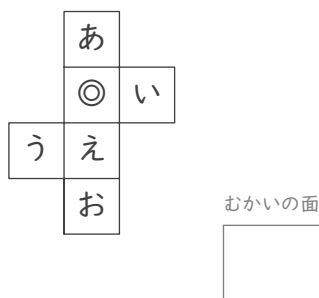

⑮

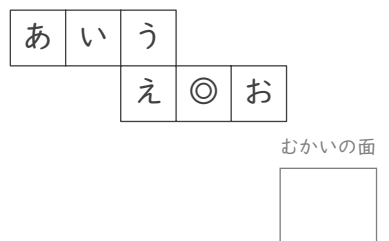

■ 次の各問いに答えましょう。

- ① なぎさんたちは、色紙を 8人 で同じ数ずつに分けたあと、なぎさんは 5まい を使いました。
 なぎさんの残りの色紙が 10まい のとき、分ける前の色紙は全部で何まいでしたか。

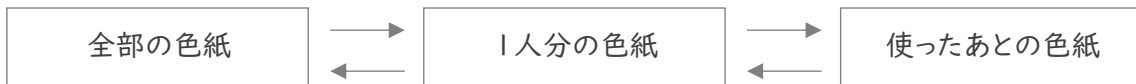

(式)

- ② れなさんたち 6人 はプレゼントを買って150円 のラッピングをしてもらい、お金を出しあいました。
 6人 が出した金額が同じで、れなさんは380円を出していたとき、プレゼントは何円でしたか。

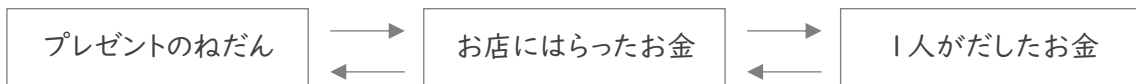

(式)

- ③ 同じ重さのくぎ 30本 を、50g のかごにいれて、その全体の重さをはかると 140g でした。
 くぎ1本の重さは何gですか。



(式)

いろいろな単位

年 組 名前

/14

■ 次の にあてはまる数を答えましょう。

① 長さ $1\text{ cm} =$ mm

② 長さ $1\text{ m} =$ cm

③ 広さ $1\text{ m}^2 =$ cm^2

④ かさ $1\text{ dL} =$ mL

⑤ 重さ $1\text{ t} =$ kg

⑥ 長さ $1\text{ m} =$ mm

⑦ 広さ $1\text{ km}^2 =$ m^2

⑧ 広さ $1\text{ ha} =$ m^2

⑨ かさ $1\text{ L} =$ dL

⑩ 長さ $1\text{ km} =$ m

⑪ 重さ $1\text{ kg} =$ g

⑫ 広さ $1\text{ a} =$ m^2

⑬ 重さ $1\text{ g} =$ mg

⑭ かさ $1\text{ L} =$ mL

小数点のうつり方

年 組 名前

/15

■ 次のような数を答えましょう。

① 873.2 を 1000倍 した数 は です。

② 6.7 を 10倍 した数 は です。

③ 72.3 を 1000倍 した数 は です。

④ 5.001 を 100倍 した数 は です。

⑤ 0.025 の 100分の1 の数 は です。

⑥ 0.71 の 100分の1 の数 は です。

⑦ 0.416 を 100倍 した数 は です。

⑧ 0.02 の 10分の1 の数 は です。

⑨ 38.47 の 100分の1 の数 は です。

⑩ 4.95 の 10分の1 の数 は です。

⑪ 0.3 の 10分の1 の数 は です。

⑫ 4.06 の 10分の1 の数 は です。

⑬ 11.08 を 10倍 した数 は です。

⑭ 0.003 を 100倍 した数 は です。

⑮ 8.041 を 1000倍 した数 は です。

■ 次の直方体や立方体の体積を求めましょう。

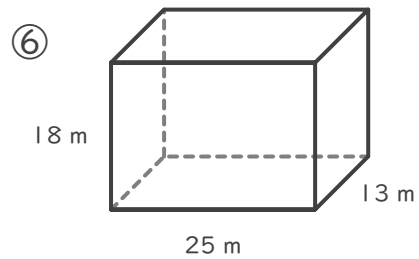
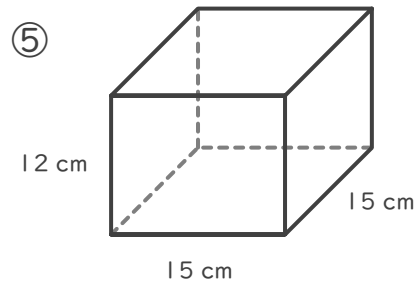
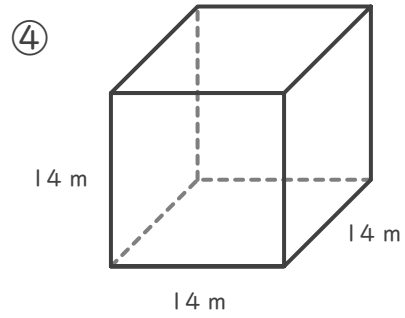
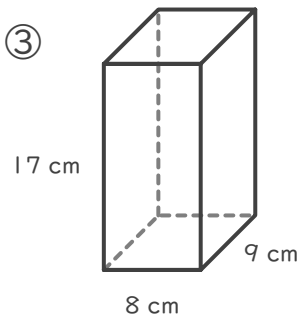
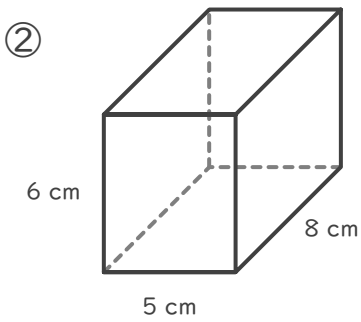
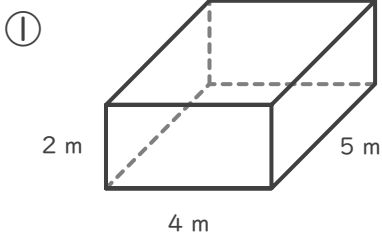

比例

年 組 名前

/ 8

■ 正方形のまわりの長さを考えます。

① 正方形の1辺の長さともわりの長さの関係を表にかきましよう。

1辺の長さ(cm)	1	2	3	4	5	6	7	8
まわりの長さ(cm)								

② 1辺の長さともわりの長さは比例していますか。

■ 正方形の面積を考えます。

③ 正方形の1辺の長さとも面積の関係を表にかきましよう。

1辺の長さ(cm)	1	2	3	4	5	6	7	8
面積(cm ²)								

④ 1辺の長さとも面積は比例していますか。

■ 16cmのろうそくに火をつけると、1分間に1cmずつ短くなります。

⑤ 燃やした時間と残りのろうそくの長さの関係を表にかきましよう。

燃やした時間(分)	1	2	3	4	5	6	7	8
残りの長さ(cm)								

⑥ 燃やした時間と残りの長さは比例していますか。

■ 1個のねだんが110円のパンがあります。

⑦ パンの個数と代金の関係を表にかきましよう。

パンの数(個)	1	2	3	4	5	6	7	8
代金(円)								

⑧ パンの数と代金は比例していますか。

小数のかけ算

年 組 名前

/20

■ 次のかけ算をしましょう。

① $0.92 \times 0.8 =$

② $7.4 \times 0.4 =$

③ $0.67 \times 0.8 =$

④ $2.5 \times 0.07 =$

⑤ $8.9 \times 0.03 =$

⑥ $0.73 \times 0.03 =$

⑦ $6.5 \times 0.2 =$

⑧ $0.9 \times 0.09 =$

⑨ $0.06 \times 0.4 =$

⑩ $4.3 \times 0.04 =$

⑪ $0.43 \times 0.05 =$

⑫ $0.13 \times 0.05 =$

⑬ $5.7 \times 0.06 =$

⑭ $1.9 \times 0.03 =$

⑮ $0.27 \times 0.5 =$

⑯ $9.9 \times 0.06 =$

⑰ $0.84 \times 0.2 =$

⑱ $0.33 \times 0.2 =$

⑲ $3.9 \times 0.7 =$

⑳ $0.53 \times 0.6 =$

(小数)×(小数)の筆算

年 組 名前

/12

■ つぎのかけ算をしましょう。

①

		4	5	.	1
	×		9	.	4
<hr/>					

②

		1	.	5	2
	×		6	.	7
<hr/>					

③

		5	6	.	9
	×	0	.	4	5
<hr/>					

④

		9	.	1	2
	×	0	.	1	6
<hr/>					

⑤

		0	.	1	3
	×		2	.	2
<hr/>					

⑥

		2	4	.	4
	×		7	.	9
<hr/>					

⑦

		3	.	3	8
	×	0	.	9	2
<hr/>					

⑧

		6	9	.	6
	×	0	.	5	5
<hr/>					

⑨

		3	2	.	5
	×		3	.	3
<hr/>					

⑩

		8	.	7	4
	×	0	.	3	9
<hr/>					

⑪

		7	.	8	7
	×	0	.	8	8
<hr/>					

⑫

		8	0	.	8
	×		5	.	1
<hr/>					

長方形の面積

年 組 名前

/ 4

■ 次の長方形の面積を求めましょう。

①

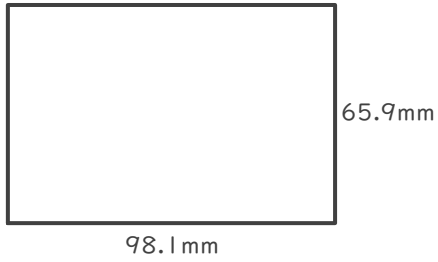

②

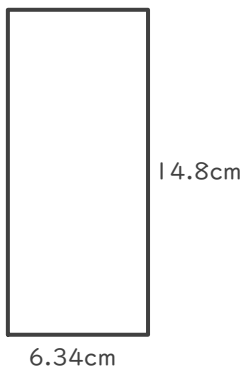

③

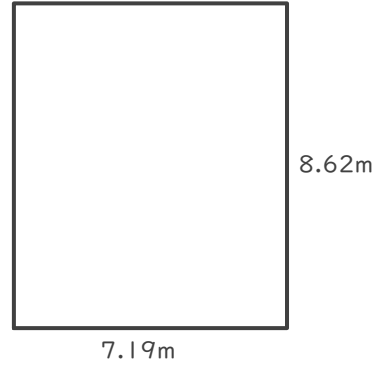

④

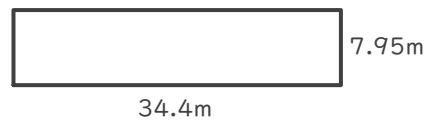

小数のわり算

年 組 名前

/30

■ 次のわり算をしましょう。

$① \quad 0.2 \div 0.04 = \square$

$② \quad 0.15 \div 0.03 = \square$

$③ \quad 2.1 \div 0.07 = \square$

$④ \quad 2.8 \div 0.7 = \square$

$⑤ \quad 0.06 \div 0.02 = \square$

$⑥ \quad 72 \div 0.8 = \square$

$⑦ \quad 0.09 \div 0.03 = \square$

$⑧ \quad 0.48 \div 0.08 = \square$

$⑨ \quad 28 \div 0.04 = \square$

$⑩ \quad 320 \div 0.8 = \square$

$⑪ \quad 32 \div 0.04 = \square$

$⑫ \quad 630 \div 0.9 = \square$

$⑬ \quad 16 \div 0.8 = \square$

$⑭ \quad 3 \div 0.06 = \square$

$⑮ \quad 36 \div 0.4 = \square$

$⑯ \quad 60 \div 0.3 = \square$

$⑰ \quad 35 \div 0.7 = \square$

$⑱ \quad 0.3 \div 0.05 = \square$

$⑲ \quad 0.14 \div 0.07 = \square$

$⑳ \quad 4 \div 0.5 = \square$

$\text{㉑} \quad 0.24 \div 0.08 = \square$

$\text{㉒} \quad 240 \div 0.3 = \square$

$\text{㉓} \quad 15 \div 0.5 = \square$

$\text{㉔} \quad 8.1 \div 0.09 = \square$

$\text{㉕} \quad 45 \div 0.9 = \square$

$\text{㉖} \quad 200 \div 0.5 = \square$

$\text{㉗} \quad 2.7 \div 0.09 = \square$

$\text{㉘} \quad 720 \div 0.9 = \square$

$\text{㉙} \quad 49 \div 0.07 = \square$

$\text{㉚} \quad 120 \div 0.3 = \square$

わり算の筆算

年 組 名前

19

■ 次のわり算をわり切れるまでしましょう。

①

$$6.9 \overline{) 6.831}$$

②

$$0.55 \overline{) 6.490}$$

③

$$9.5 \overline{) 24.70}$$

④

$$0.31 \overline{) 70.37}$$

⑤

$$8.1 \overline{) 664.2}$$

⑥

$$3.7 \overline{) 484.7}$$

⑦

$$0.36 \overline{) 248.4}$$

⑧

$$3.8 \overline{) 429.4}$$

⑨

$$0.51 \overline{) 387.6}$$

何倍になるかを考えて

年 組 名前

/12

■ 次の問いに答えましょう。

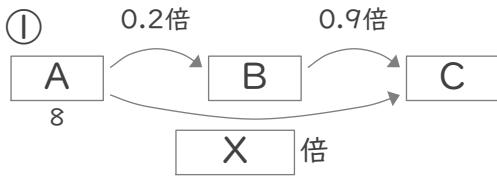

上の図を見て、XとCにあてはまる数をそれぞれ答えましょう。

X

C

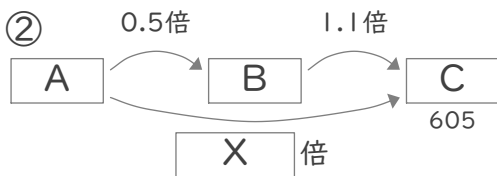

上の図を見て、XとAにあてはまる数をそれぞれ答えましょう。

X

A

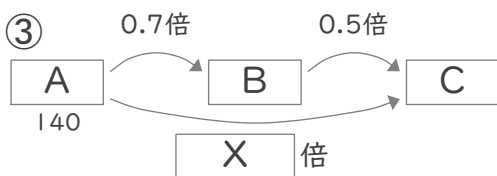

上の図を見て、XとCにあてはまる数をそれぞれ答えましょう。

X

C

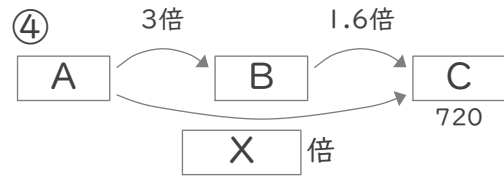

上の図を見て、XとAにあてはまる数をそれぞれ答えましょう。

X

A

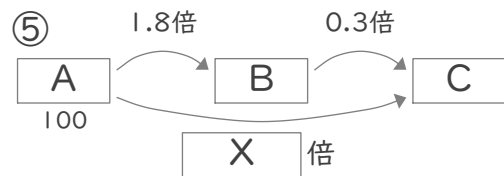

上の図を見て、XとCにあてはまる数をそれぞれ答えましょう。

X

C

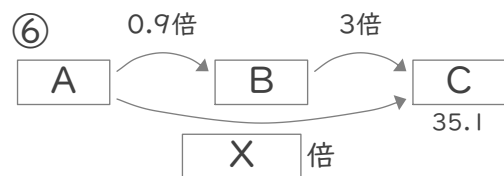

上の図を見て、XとAにあてはまる数をそれぞれ答えましょう。

X

A

三角形の角の大きさ

年 組 名前

/ 9

■ つぎの三角形の あ～け の角の大きさを答えましょう。

①

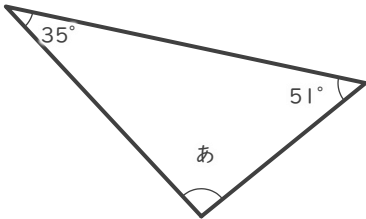

あ

②

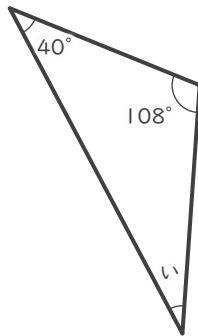

い

③

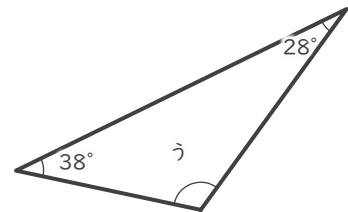

う

④

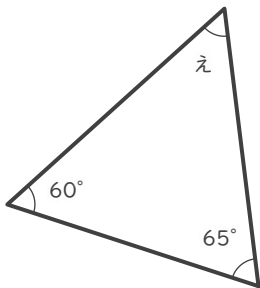

え

⑤

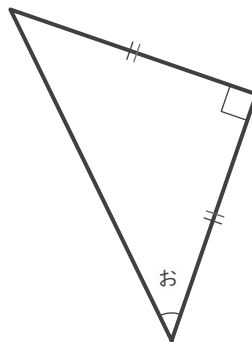

お

⑥

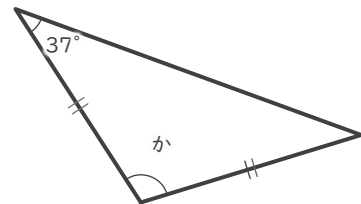

か

⑦

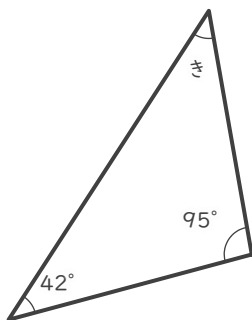

き

⑧

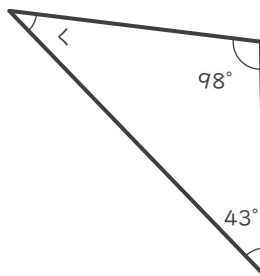

<

⑨

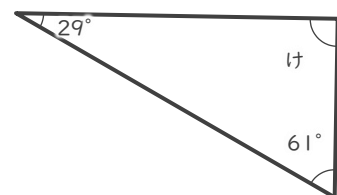

け

四角形の角の大きさ

年 組 名前

/ 6

■ つぎの四角形の あ～か の角の大きさを答えましょう。

①

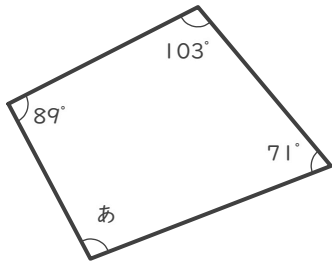

あ

②

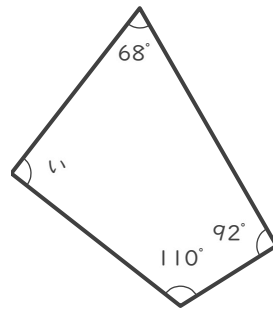

い

③

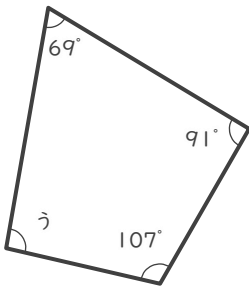

う

④

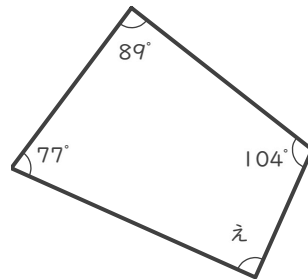

え

⑤

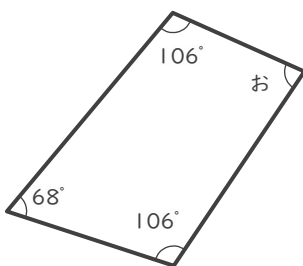

お

⑥

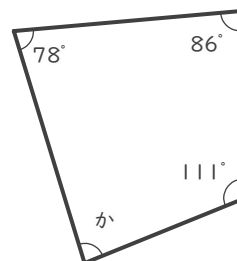

か

■ 次の四角にあてはまる数字を答えましょう。直方体や立方体は体積を答えましょう。

① 0.977 の 10倍 の数は です。

② 0.96 の 10倍 の数は です。

③ 3.9 の 100分の1 の数は です。

④ 1.73 は 17.3 の 分の1 です。

⑤ 85 は 0.85 の 倍の数 です。

⑥ $9 \times 0.002 =$

⑦ たて8m, 横9m, 高さ1mの直方体⇒

⑧ 1辺の長さが2mの立方体⇒

⑨ $2.4 \div 0.6 =$

⑩ 三角形の3つの角 ⇒ $29^\circ, 22^\circ,$ $^\circ$

⑪ 三角形の3つの角 ⇒ $51^\circ, 35^\circ,$ $^\circ$

⑫ 0.866 は 86.6 の 分の1 です。

⑬ $0.09 \times 0.7 =$

⑭ $0.3 \times 0.04 =$

⑮ $0.12 \div 2 =$

⑯ $0.35 \div 0.5 =$

⑰ たて9m, 横8m, 高さ2mの直方体⇒

⑱ 三角形の3つの角 ⇒ $80^\circ, 44^\circ,$ $^\circ$

⑲ 三角形の3つの角 ⇒ $100^\circ, 23^\circ,$ $^\circ$

⑳ $3 \times 0.2 =$

㉑ 9 の 1000分の1 の数は です。

㉒ 三角形の3つの角 ⇒ $31^\circ, 118^\circ,$ $^\circ$

㉓ 0.07 の 1000倍 の数は です。

㉔ 88 の 1000分の1 の数は です。

たし算のひっ算

年 組 名前

/12

■ つぎのたし算をしましょう。

①		5	0	1	0
	+	9	1	1	1
		1	4	1	2
					1

②		6	1	5	1
	+	9	3	5	7
		1	5	5	0
					8

③		2	0	6	6
	+	3	2	4	7
		5	3	1	3

④		7	6	3	6
	+	9	9	7	1
		1	7	6	0
					7

⑤		5	1	1	2
	+	1	8	5	5
		6	9	6	7

⑥		4	1	8	1
	+	7	6	9	4
		1	1	8	7
					5

⑦		4	6	0	1
	+	5	2	4	9
		9	8	5	0

⑧		3	1	9	2
	+	6	2	9	9
		9	4	9	1

⑨		1	4	8	3
	+	4	9	4	4
		6	4	2	7

⑩		1	9	8	4
	+	6	7	7	6
		8	7	6	0

⑪		2	2	2	2
	+	8	8	5	9
		1	1	0	8
					1

⑫		3	4	1	1
	+	8	3	9	1
		1	1	8	0
					2

ひき算のひっ算

年 組 名前

/12

■ つぎのひき算をしましょう。

①		8	1	9	5
	-	6	4	9	8
		1	6	9	7

②		3	4	7	1
	-	1	3	2	2
		2	1	4	9

③		9	0	6	5
	-	4	2	1	0
		4	8	5	5

④		9	3	9	4
	-	9	0	9	2
			3	0	2

⑤		7	4	0	4
	-	6	6	6	3
			7	4	1

⑥		8	9	2	2
	-	4	3	9	0
		4	5	3	2

⑦		2	9	5	3
	-	2	7	7	2
			1	8	1

⑧		4	2	2	0
	-	3	4	8	7
			7	3	3

⑨		7	6	1	9
	-	1	8	6	2
		5	7	5	7

⑩		7	1	9	9
	-	5	4	1	1
		1	7	8	8

⑪		5	0	6	3
	-	1	5	8	4
		3	4	7	9

⑫		5	9	2	7
	-	2	4	2	0
		3	5	0	7

時こくと時間

年 組 名前

/10

■ つぎの時こくを答えましょう。

① 4時20分 の 30分後 は 4 時 50 分 です。

② 5時35分 の 40分後 は 6 時 15 分 です。

③ 1時10分 の 55分後 は 2 時 5 分 です。

④ 3時15分 の 15分後 は 3 時 30 分 です。

⑤ 11時30分 の 35分後 は 12 時 5 分 です。

⑥ 1時15分 の 55分後 は 2 時 10 分 です。

⑦ 4時55分 の 55分後 は 5 時 50 分 です。

⑧ 10時50分 の 40分後 は 11 時 30 分 です。

⑨ 6時25分 の 20分後 は 6 時 45 分 です。

⑩ 9時25分 の 45分後 は 10 時 10 分 です。

時こくと時間

年 組 名前

/10

■ つぎの時こくを答えましょう。

① 8時55分 の 15分前 は 8 時 40 分 です。

② 7時5分 の 50分前 は 6 時 15 分 です。

③ 8時45分 の 55分前 は 7 時 50 分 です。

④ 9時55分 の 35分前 は 9 時 20 分 です。

⑤ 12時10分 の 40分前 は 11 時 30 分 です。

⑥ 3時5分 の 25分前 は 2 時 40 分 です。

⑦ 5時35分 の 30分前 は 5 時 5 分 です。

⑧ 9時5分 の 55分前 は 8 時 10 分 です。

⑨ 5時10分 の 50分前 は 4 時 20 分 です。

⑩ 2時5分 の 20分前 は 1 時 45 分 です。

たし算の暗算

年 組 名前

/7

■ たし算の答えにあった文字を表からさがして、暗号(あんごう)をときましょう。

21~30	21 も	22 り	23 よ	24 あ	25 び	26 く	27 お	28 と	29 る	30 う
31~40	31 ひ	32 ー	33 ぐ	34 さ	35 や	36 む	37 し	38 ぼ	39 め	40 ぶ
41~50	41 み	42 に	43 ね	44 ん	45 ぎ	46 け	47 ぬ	48 ほ	49 ご	50 ぜ
51~60	51 ぽ	52 は	53 で	54 こ	55 ぱ	56 ち	57 わ	58 げ	59 ぞ	60 ろ
61~70	61 え	62 づ	63 よ	64 ぴ	65 ぢ	66 っ	67 れ	68 ゆ	69 か	70 お
71~80	71 ゆ	72 あ	73 た	74 き	75 な	76 が	77 ぺ	78 ら	79 い	80 を
81~90	81 ど	82 い	83 の	84 そ	85 ざ	86 せ	87 て	88 つ	89 だ	90 べ
91~100	91 じ	92 へ	93 ば	94 ふ	95 す	96 ま	97 え	98 ず	99 ぷ	100 や

①

11 + 13	18 + 16	12 + 10
あ	さ	り

②

30 + 26	47 + 24	19 + 13	12 + 10	56 + 10	69 + 30
ち	ゆ	ー	り	っ	ぶ

③

38 + 14	27 + 17	26 + 67	12 + 20	16 + 17
は	ん	ば	ー	ぐ

④

70 + 25	64 + 10	15 + 20	55 + 19
す	き	や	き

⑤

28 + 13	48 + 33	11 + 11
み	ど	り

⑥

14 + 14	15 + 15	55 + 19	50 + 13	17 + 13
と	う	き	よ	う

⑦

40 + 37	14 + 30	20 + 25	16 + 28
ぺ	ん	ぎ	ん

ひき算の暗算

年 組 名前

17

■ ひき算の答えにあった文字を表からさがして、暗号(あんごう)をときましょう。

1~10	1 ば	2 は	3 だ	4 を	5 れ	6 で	7 ど	8 ぺ	9 に	10 あ
11~20	11 く	12 め	13 ぞ	14 む	15 か	16 び	17 る	18 ま	19 づ	20 ぢ
21~30	21 さ	22 ぴ	23 へ	24 し	25 そ	26 ざ	27 ぜ	28 え	29 が	30 ら
31~40	31 も	32 よ	33 ね	34 い	35 ぶ	36 ぷ	37 ば	38 け	39 ふ	40 こ
41~50	41 い	42 よ	43 や	44 や	45 べ	46 え	47 げ	48 お	49 み	50 ぼ
51~60	51 つ	52 じ	53 あ	54 き	55 な	56 ち	57 す	58 ぬ	59 っ	60 ゆ
61~70	61 り	62 ぎ	63 て	64 う	65 ぼ	66 ご	67 お	68 ず	69 ぐ	70 せ
71~80	71 と	72 ろ	73 た	74 わ	75 ん	76 ー	77 ほ	78 の	79 ゆ	80 ひ

①

93 - 22	61 - 23	81 - 47
と	け	い

②

44 - 20	88 - 15	82 - 30	65 - 11
し	た	じ	き

③

93 - 86	80 - 16	49 - 14	98 - 47	85 - 39	96 - 21
ど	う	ぶ	つ	え	ん

④

78 - 63	54 - 49	94 - 18	38 - 37	92 - 17
か	れ	ー	ぱ	ん

⑤

32 - 24	73 - 14	94 - 23	50 - 26	57 - 15	85 - 26	69 - 33
ぺ	っ	と	し	よ	っ	ぷ

⑥

89 - 28	98 - 19	84 - 25	37 - 26	38 - 17	73 - 14	37 - 26
り	ゆ	っ	く	さ	っ	く

⑦

98 - 35	88 - 37	70 - 20	88 - 24
て	っ	ぼ	う

あまりのあるわり算

年 組 名前

/26

■ つぎのわり算をしましょう。

① $22 \div 8 = 2$ あまり 6

② $36 \div 5 = 7$ あまり 1

③ $20 \div 9 = 2$ あまり 2

④ $11 \div 2 = 5$ あまり 1

⑤ $68 \div 9 = 7$ あまり 5

⑥ $41 \div 8 = 5$ あまり 1

⑦ $37 \div 4 = 9$ あまり 1

⑧ $38 \div 6 = 6$ あまり 2

⑨ $36 \div 8 = 4$ あまり 4

⑩ $7 \div 2 = 3$ あまり 1

⑪ $35 \div 4 = 8$ あまり 3

⑫ $5 \div 3 = 1$ あまり 2

⑬ $10 \div 3 = 3$ あまり 1

⑭ $46 \div 6 = 7$ あまり 4

⑮ $41 \div 5 = 8$ あまり 1

⑯ $16 \div 5 = 3$ あまり 1

⑰ $15 \div 7 = 2$ あまり 1

⑱ $13 \div 2 = 6$ あまり 1

⑲ $39 \div 7 = 5$ あまり 4

⑳ $15 \div 4 = 3$ あまり 3

㉑ $65 \div 7 = 9$ あまり 2

㉒ $31 \div 4 = 7$ あまり 3

㉓ $65 \div 8 = 8$ あまり 1

㉔ $7 \div 4 = 1$ あまり 3

㉕ $33 \div 5 = 6$ あまり 3

㉖ $5 \div 2 = 2$ あまり 1

あまりを考えて

年 組 名前

/ 7

- ① 22ページの本があります。

1日に7ページずつよむと、何日で全部よめますか。

(式) $22 \div 7 = 3$ あまり1

あまりの1ページをよむためには、もう1日かかるので、 $3 + 1 = 4$

4日

- ② はばが17cmの本立てに、あつさ3cmの本を立てていきます。

本は何さつ立てられますか。

(式) $17 \div 3 = 5$ あまり2

あまりの2cmには、あつさ3cmの本は入らない。

5さつ

- ③ はばが42cmの本立てに、あつさ5cmの本を立てていきます。

本は何さつ立てられますか。

(式) $42 \div 5 = 8$ あまり2

あまりの2cmには、あつさ5cmの本は入らない。

8さつ

- ④ 23人の子どもが、長いす1きやくに3人ずつすわっていきます。

みんなすわるには、長いすが何きやくいりますか。

(式) $23 \div 3 = 7$ あまり2

あまりの2人がすわるためには、もう1きやくいるので、 $7 + 1 = 8$

8きやく

- ⑤ 75ページの本があります。

1日に9ページずつよむと、何日で全部よめますか。

(式) $75 \div 9 = 8$ あまり3

あまりの3ページをよむためには、もう1日かかるので、 $8 + 1 = 9$

9日

- ⑥ オレンジ30こを、1はこに9こずつ入れて売ります。

はこは何はこできますか。

(式) $30 \div 9 = 3$ あまり3

あまりのオレンジ3こでは、9こ入りのはこはつくれる。

3はこ

- ⑦ りんご42こを、1はこに9こずつ入れて売ります。

はこは何はこできますか。

(式) $42 \div 9 = 4$ あまり6

あまりのりんご6こでは、9こ入りのはこはつくれる。

4はこ

重さの大小

年 組 名前

/30

■ 次の2つの重さの大小を等号(=)や不等号(>, <)を使って表しましょう。

- | | | | | | | | |
|------|----------|---|----------|------|----------|---|----------|
| (1) | 7kg | > | 100g | (16) | 1000g | = | 1kg |
| (2) | 10kg | > | 5000g | (17) | 43kg | > | 41000g |
| (3) | 500000g | = | 500kg | (18) | 79kg | > | 74000g |
| (4) | 56kg | < | 57000g | (19) | 90kg | < | 600000g |
| (5) | 30000g | > | 3kg | (20) | 60000g | > | 9kg |
| (6) | 10000g | < | 90kg | (21) | 790000g | = | 790kg |
| (7) | 460g | < | 4kg 900g | (22) | 77kg | > | 7900g |
| (8) | 8000g | < | 80kg | (23) | 210g | < | 2kg 300g |
| (9) | 3kg 700g | > | 3300g | (24) | 96kg | > | 9500g |
| (10) | 800000g | > | 700kg | (25) | 4kg | > | 70g |
| (11) | 1kg 100g | < | 1400g | (26) | 35000g | > | 3kg 800g |
| (12) | 40000g | > | 30kg | (27) | 70kg | < | 500000g |
| (13) | 8kg 700g | < | 8900g | (28) | 5kg 800g | > | 5300g |
| (14) | 2kg | < | 80000g | (29) | 50g | < | 5kg |
| (15) | 6kg 900g | > | 6400g | (30) | 10kg | < | 100000g |

何倍になるかを考えて

年 組 名前

/12

■ つぎの にあてはまる数を答えましょう。

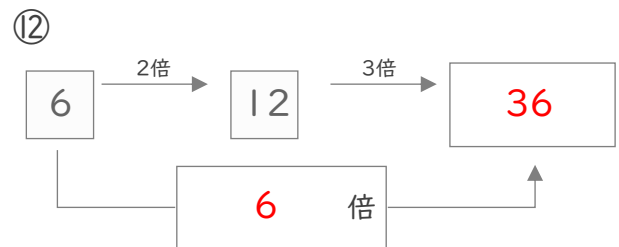
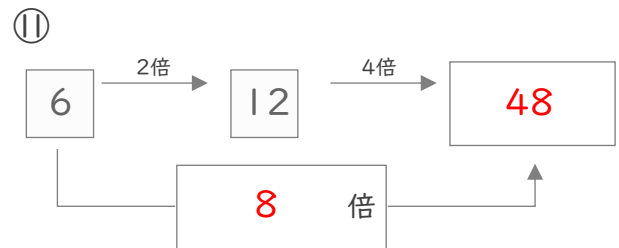
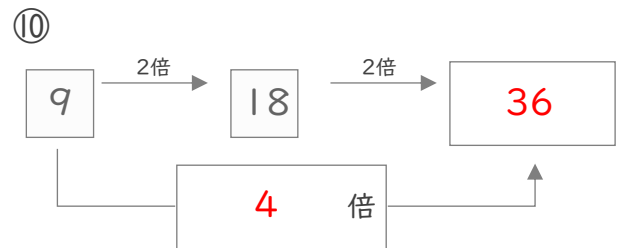
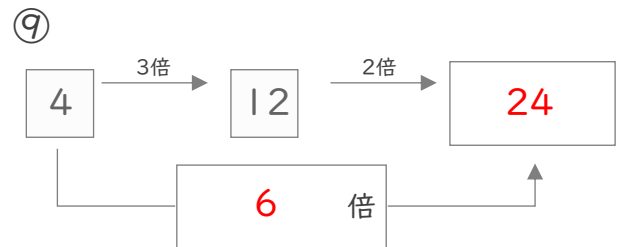
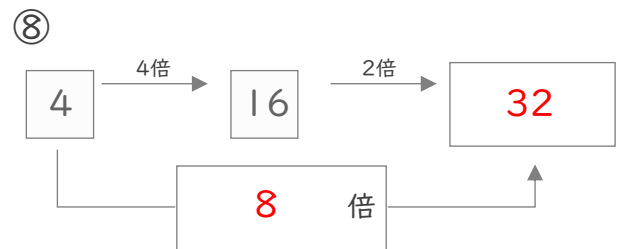
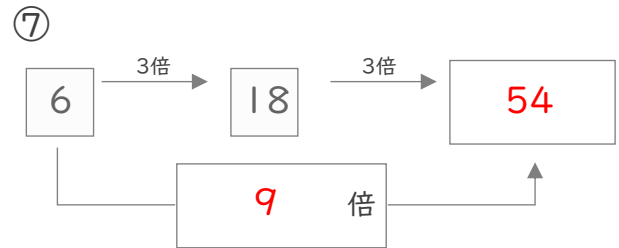
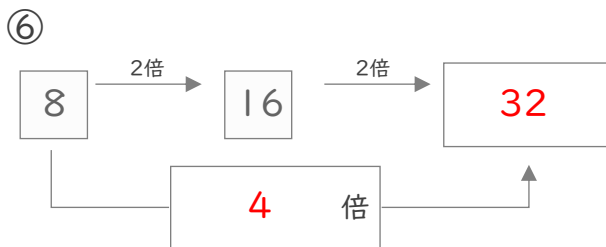
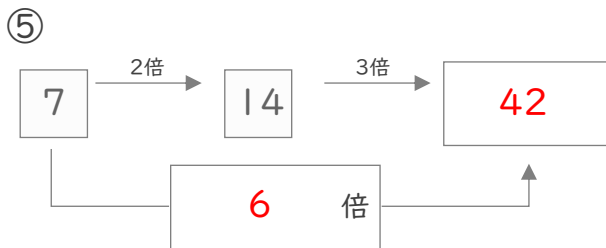
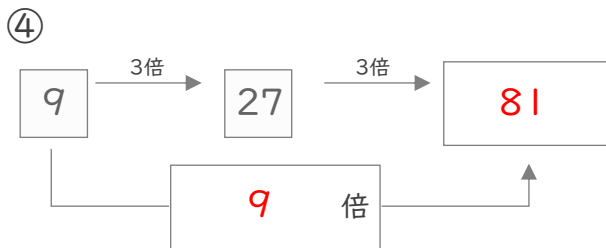
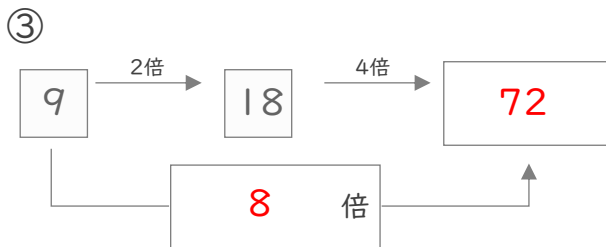
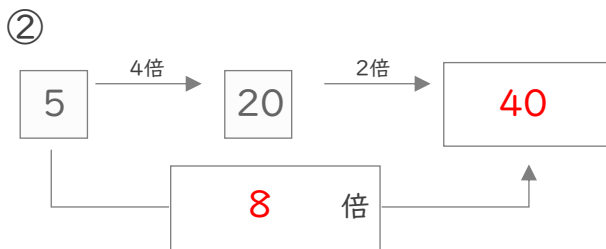
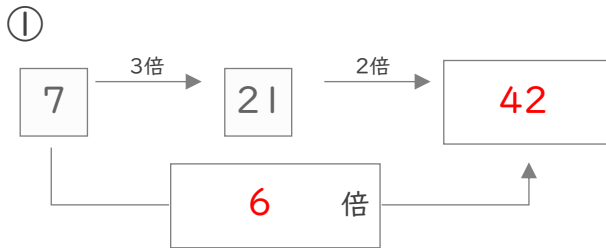

□を使った式

年 組 名前

/20

■ □に入る数を答えましょう。

① $18 + \boxed{7} = 25$

② $17 - \boxed{4} = 13$

③ $\boxed{31} \times 3 = 93$

④ $\boxed{22} - 6 = 16$

⑤ $\boxed{40} - 20 = 20$

⑥ $27 - \boxed{8} = 19$

⑦ $20 - \boxed{10} = 10$

⑧ $\boxed{33} \times 2 = 66$

⑨ $\boxed{21} \times 2 = 42$

⑩ $30 + \boxed{40} = 70$

⑪ $\boxed{30} + 10 = 40$

⑫ $\boxed{14} + 5 = 19$

⑬ $\boxed{12} + 6 = 18$

⑭ $\boxed{80} - 60 = 20$

⑮ $\boxed{12} \times 4 = 48$

⑯ $10 + \boxed{50} = 60$

⑰ $\boxed{14} - 3 = 11$

⑱ $\boxed{80} + 10 = 90$

⑲ $15 + \boxed{4} = 19$

⑳ $80 - \boxed{10} = 70$

間の数

年 組 名前

/ 4

- ① 11人が1列にならんでいます。

じゅんさんは前から2番目で、ひなたさんは後ろから2番目です。

この2人の間には何人いますか。



7 人

- ② 15人が1列にならんでいます。

まなさんは前から3番目で、ゆずはさんは後ろから5番目です。

この2人の間には何人いますか。



7 人

- ③ 18人が1列にならんでいます。

ゆずきさんは前から4番目で、はるきさんは後ろから6番目です。

この2人の間には何人いますか。



8 人

- ④ 21人が1列にならんでいます。

れおさんは前から3番目で、こうたさんは後ろから7番目です。

この2人の間には何人いますか。



11 人

1兆をこえる数

年 組 名前

/9

■ 次の漢字で書かれた数を、数字でかきましょう。

① 十兆五千四十億五千三百十三万九百四十

10504053130940

② 二兆八百八十億七千三十八万五千百二

2088070385102

③ 三百八兆二千十七億五百九十万三

308201705900003

④ 三百四十四兆七百亿六百万四千

344070006004000

⑤ 百兆三千五百五十億二十万四千百

100355000204100

⑥ 十三兆九百二億六千六百二万二十

13090266020020

⑦ 百二十兆九千億六百四万七百八

120900006040708

⑧ 九十兆四千五百億九百四十三万三千十八

90450009433018

⑨ 七百兆七千八億八千万千二

700700880001002

かけ算の筆算

年 組 名前

/6

■ 次のかけ算をしましょう。

①			7	0	1
		×	7	1	3
		2	1	0	3
		7	0	1	
4	9	0	7		
4	9	9	8	1	3

②			9	7	3
		×	8	4	2
		1	9	4	6
	3	8	9	2	
7	7	8	4		
8	1	9	2	6	6

③			9	1	2
		×	9	8	2
		1	8	2	4
	7	2	9	6	
8	2	0	8		
8	9	5	5	8	4

④			2	3	2
		×	4	5	3
			6	9	6
	1	1	6	0	
	9	2	8		
1	0	5	0	9	6

⑤			3	8	1
		×	6	6	4
		1	5	2	4
	2	2	8	6	
2	2	8	6		
2	5	2	9	8	4

⑥			2	2	0
		×	9	8	2
			4	4	0
	1	7	6	0	
1	9	8	0		
2	1	6	0	4	0

■ つぎのわり算をしましょう。

① $64 \div 4 =$

② $92 \div 2 =$

③ $58 \div 2 =$

④ $51 \div 3 =$

⑤ $42 \div 3 =$

⑥ $94 \div 2 =$

⑦ $84 \div 3 =$

⑧ $60 \div 5 =$

⑨ $90 \div 5 =$

⑩ $80 \div 5 =$

⑪ $76 \div 2 =$

⑫ $52 \div 2 =$

⑬ $45 \div 3 =$

⑭ $56 \div 2 =$

⑮ $95 \div 5 =$

⑯ $84 \div 6 =$

⑰ $72 \div 4 =$

⑱ $96 \div 2 =$

⑲ $78 \div 3 =$

⑳ $68 \div 4 =$

㉑ $32 \div 2 =$

㉒ $48 \div 3 =$

㉓ $90 \div 2 =$

㉔ $90 \div 6 =$

㉕ $54 \div 2 =$

㉖ $72 \div 6 =$

わり算の筆算

年 組 名前

/9

■ 次のわり算をしましょう。

①

$$\begin{array}{r} 172 \\ 5 \overline{) 864} \\ \underline{5} \\ 36 \\ \underline{35} \\ 14 \\ \underline{10} \\ 4 \end{array}$$

②

$$\begin{array}{r} 59 \\ 2 \overline{) 119} \\ \underline{10} \\ 19 \\ \underline{18} \\ 1 \end{array}$$

③

$$\begin{array}{r} 24 \\ 5 \overline{) 120} \\ \underline{10} \\ 20 \\ \underline{20} \\ 0 \end{array}$$

④

$$\begin{array}{r} 137 \\ 7 \overline{) 959} \\ \underline{7} \\ 25 \\ \underline{21} \\ 49 \\ \underline{49} \\ 0 \end{array}$$

⑤

$$\begin{array}{r} 120 \\ 6 \overline{) 722} \\ \underline{6} \\ 12 \\ \underline{12} \\ 2 \\ \underline{0} \\ 2 \end{array}$$

⑥

$$\begin{array}{r} 21 \\ 6 \overline{) 126} \\ \underline{12} \\ 6 \\ \underline{6} \\ 0 \end{array}$$

⑦

$$\begin{array}{r} 70 \\ 9 \overline{) 631} \\ \underline{63} \\ 1 \\ \underline{0} \\ 1 \end{array}$$

⑧

$$\begin{array}{r} 84 \\ 7 \overline{) 591} \\ \underline{56} \\ 31 \\ \underline{28} \\ 3 \end{array}$$

⑨

$$\begin{array}{r} 107 \\ 8 \overline{) 856} \\ \underline{8} \\ 5 \\ \underline{0} \\ 56 \\ \underline{56} \\ 0 \end{array}$$

小数の大小

年 組 名前

/28

■ 次の数の大小を、不等号(>, <)を使って答えましょう。

① 8.21 8.11

② 3 3.31

③ 7.2 7.17

④ 9.317 9.4

⑤ 7.093 7.013

⑥ 2.85 2.87

⑦ 7.36 7.37

⑧ 3.64 3.7

⑨ 4 4.07

⑩ 6.03 6.035

⑪ 8.2 8.102

⑫ 5.461 5.5

⑬ 7.14 7.1

⑭ 2.89 2.55

⑮ 0.7 0.712

⑯ 8.56 9

⑰ 6.45 6.95

⑱ 7.33 5.33

⑲ 3.473 3.47

⑳ 2.757 2.747

㉑ 1.405 1.406

㉒ 7.77 6.77

㉓ 1.4 1.34

㉔ 9.64 9.61

㉕ 0.42 0.5

㉖ 7.21 8.21

㉗ 1.24 1

㉘ 8.44 8.15

■ つぎのたし算やひき算をしましょう。

① $3.59 + 6.99 = 10.58$

② $6.97 - 1.4 = 5.57$

③ $3.06 + 9.08 = 12.14$

④ $3.04 - 2.05 = 0.99$

⑤ $7.2 - 0.87 = 6.33$

⑥ $4.42 + 7.02 = 11.44$

⑦ $6.28 + 8.06 = 14.34$

⑧ $8.02 - 7.3 = 0.72$

⑨ $1 + 7.07 = 8.07$

⑩ $1.74 - 1.46 = 0.28$

⑪ $1.7 - 0.02 = 1.68$

⑫ $9 + 1.52 = 10.52$

⑬ $5.9 + 0.71 = 6.61$

⑭ $2.34 - 1 = 1.34$

⑮ $5.94 + 4.8 = 10.74$

⑯ $4.05 - 2 = 2.05$

⑰ $9.92 - 7.02 = 2.9$

⑱ $2.77 + 8.68 = 11.45$

⑲ $5 - 2.51 = 2.49$

⑳ $2.4 + 8.43 = 10.83$

小数の大小

年 組 名前

/ 16

■ 8枚のカードに書かれた数を、小さい順にならびかえましょう。

①

6.936

0.046

3.967

3.7

4.43

9.204

0.49

0.068

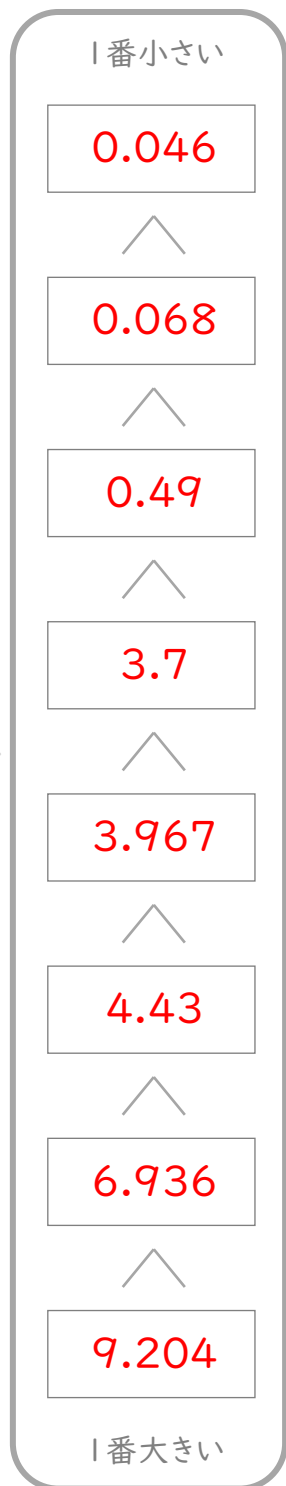

②

0.313

0.39

4.505

9.076

0.06

7.063

0.845

5.74

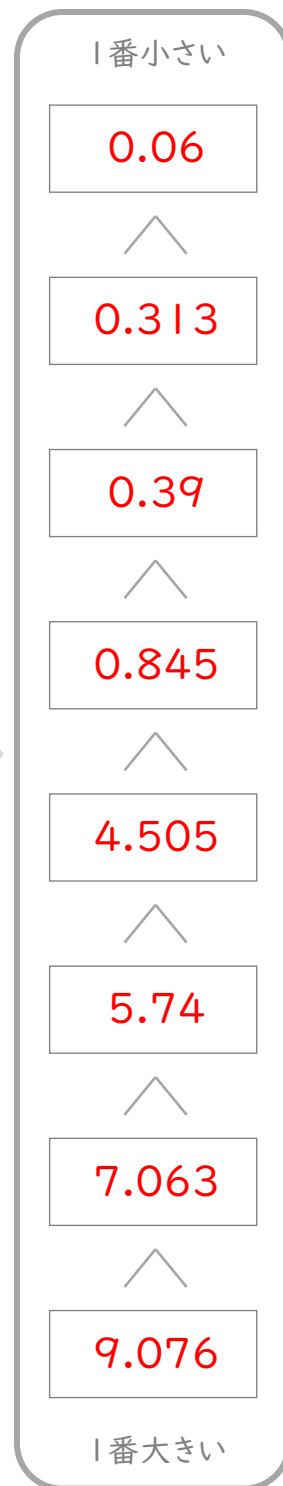

わり算の筆算

年 組 名前

/9

■ 次のわり算をしましょう。

①

				9	2		
	8	7)	8	0	0	4
				7	8	3	
					1	7	4
					1	7	4
							0

②

				5	4	3		
		1	5)	8	1	4	5
					7	5		
						6	4	
						6	0	
							4	5
							4	5
								0

③

					5	7		
		7	9)	4	5	0	3
					3	9	5	
						5	5	3
						5	5	3
								0

④

				1	9	2		
	1	4)	2	6	8	8	
				1	4			
					1	2	8	
					1	2	6	
							2	8
							2	8
								0

⑤

					5	4		
		8	6)	4	6	4	4
					4	3	0	
						3	4	4
						3	4	4
								0

⑥

					2	8	8		
		2	1)	6	0	4	8	
					4	2			
						1	8	4	
						1	6	8	
							1	6	8
									0

⑦

					3	3		
	6	2)	2	0	4	6	
					1	8	6	
						1	8	6
						1	8	6
								0

⑧

					2	7	9		
		3	3)	9	2	0	7	
					6	6			
						2	6	0	
						2	3	1	
							2	9	7
							2	9	7
									0

⑨

					6	2		
		2	5)	1	5	5	0
					1	5	0	
							5	0
							5	0
								0

わり算の筆算

年 組 名前

/ 9

■ 次のわり算をしましょう。

①

				7	3		
	2	7)	1	9	9	0
				1	8	9	
					1	0	0
						8	1
						1	9

②

				3	3	3	
	1	4)	4	6	6	9
				4	2		
					4	6	
					4	2	
						4	9
						4	2
							7

③

				4	4		
	4	5)	2	0	2	4
				1	8	0	
					2	2	4
					1	8	0
						4	4

④

				4	6	9	
	1	4)	6	5	7	0
				5	6		
					9	7	
					8	4	
					1	3	0
					1	2	6
							4

⑤

				8	4		
	7	1)	6	0	1	8
				5	6	8	
					3	3	8
					2	8	4
						5	4

⑥

				1	7	5		
	3	4)	5	9	7	5	
				3	4			
					2	5	7	
					2	3	8	
						1	9	5
						1	7	0
							2	5

⑦

				1	7		
	9	4)	1	6	0	8
				9	4		
					6	6	8
					6	5	8
						1	0

⑧

				4	3	7	
	1	1)	4	8	1	3
				4	4		
					4	1	
					3	3	
						8	3
						7	7
							6

⑨

				1	4		
	8	3)	1	1	7	9
				8	3		
					3	4	9
					3	3	2
						1	7

計算の順じよ

年 組 名前

/20

■ 次の計算をしましょう。

① $64 \div (5+3) =$

8

② $67 - 36 \div 9 =$

63

③ $9 + 12 \div 6 =$

11

④ $(3+6) \times 9 =$

81

⑤ $27 \div 3 - 4 =$

5

⑥ $2 + 6 \times 5 =$

32

⑦ $54 - 3 \times 7 =$

33

⑧ $40 \div 8 \times 4 =$

20

⑨ $3 \times (8-5) =$

9

⑩ $13 - (4-1) =$

10

⑪ $4 + 3 - 2 =$

5

⑫ $(112 - 48) \div 8 =$

8

⑬ $3 \times 6 - 14 =$

4

⑭ $(4+5) \div 3 =$

3

⑮ $9 \div 3 + 1 =$

4

⑯ $9 + (8-7) =$

10

⑰ $9 \times 2 + 7 =$

25

⑱ $12 \div (4-1) =$

4

⑲ $6 \times (8+2) =$

60

⑳ $(3-1) \times 8 =$

16

長方形や正方形の面積

年 組 名前

/ 4

■ 次の長方形や正方形の面積を求めましょう。

①

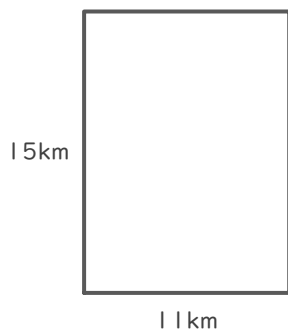

(式)

$$15 \times 11 = 165$$

$$\begin{array}{r} 15 \\ \times 11 \\ \hline 15 \\ 15 \\ \hline 165 \end{array}$$

165 km²

②

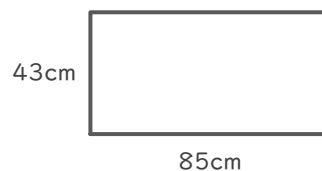

(式)

$$43 \times 85 = 3655$$

$$\begin{array}{r} 43 \\ \times 85 \\ \hline 215 \\ 344 \\ \hline 3655 \end{array}$$

3655 cm²

③



(式)

$$42 \times 42 = 1764$$

$$\begin{array}{r} 42 \\ \times 42 \\ \hline 84 \\ 168 \\ \hline 1764 \end{array}$$

1764 m²

④



(式)

$$98 \times 18 = 1764$$

$$\begin{array}{r} 98 \\ \times 18 \\ \hline 784 \\ 98 \\ \hline 1764 \end{array}$$

1764 mm²

四捨五入とがい数

年 組 名前

/ 21

■ 次の数を四捨五入して、()で指定された位までのがい数で表しましょう。

① 4273 (千の位)

約 4000

② 9554 (百の位)

約 9600

③ 57431 (百の位)

約 57400

④ 7313 (百の位)

約 7300

⑤ 835276 (千の位)

約 835000

⑥ 23362 (一万の位)

約 20000

⑦ 679625 (千の位)

約 680000

⑧ 15777 (一万の位)

約 20000

⑨ 7916 (千の位)

約 8000

⑩ 651043 (一万の位)

約 650000

⑪ 517376 (一万の位)

約 520000

⑫ 195557 (一万の位)

約 200000

⑬ 64625 (千の位)

約 65000

⑭ 59934 (千の位)

約 60000

⑮ 82988 (百の位)

約 83000

⑯ 88680 (千の位)

約 89000

⑰ 4976 (百の位)

約 5000

⑱ 38691 (百の位)

約 38700

⑲ 20480 (千の位)

約 20000

⑳ 476802 (千の位)

約 477000

㉑ 34449 (千の位)

約 34000

整理のしかた

年 組 名前

/ 42

■ 下の記録は、1週間にけがをした生徒の学年、性別、けがをした場所、けがの種類を記録したものです。

1週間のけが調べ

30 人

学年	性別	場所	けがの種類
2	男	運動場	打ぼく
5	女	階だん	ねんざ
5	男	教室	すりきず
6	男	教室	すりきず
4	女	ろうか	ねんざ
5	男	中庭	ねんざ
1	女	ろうか	打ぼく
1	男	体育館	切りきず
1	男	運動場	打ぼく
5	女	体育館	ねんざ
3	男	教室	ねんざ
1	女	体育館	ねんざ
5	女	階だん	つきゆび
6	男	階だん	打ぼく
6	女	運動場	切りきず

学年	性別	場所	けがの種類
1	男	体育館	打ぼく
3	女	運動場	つきゆび
6	男	ろうか	切りきず
1	女	教室	打ぼく
2	男	教室	打ぼく
1	男	ろうか	ねんざ
3	女	教室	つきゆび
2	女	教室	切りきず
2	男	教室	打ぼく
3	男	ろうか	すりきず
3	男	階だん	すりきず
4	男	階だん	つきゆび
2	男	階だん	切りきず
6	女	ろうか	ねんざ
6	女	中庭	すりきず

この記録を見て、けがをした場所とけがの種類についてまとめた表をつくりましょう。

	すりきず	打ぼく	ねんざ	切りきず	つきゆび	合計
運動場	<small>正の字</small> 0	2	0	1	1	<small>数</small> 4
中庭	正	0	1	0	0	2
階だん	の	1	1	1	2	6
教室	字	2	3	1	1	8
体育館	は	0	1	2	0	4
ろうか	省	1	1	3	0	6
合計	<small>略</small> 5	8	8	5	4	30

立方体のでん開図

年 組 名前

/15

■ 次の立方体のでん開図を組み立てたときに、◎のむかい(反対側)になる面を答えましょう。

①

むかいの面

あ

②

むかいの面

う

③

むかいの面

お

④

むかいの面

え

⑤

むかいの面

え

⑥

むかいの面

え

⑦

むかいの面

え

⑧

むかいの面

う

⑨

むかいの面

う

⑩

むかいの面

お

⑪

むかいの面

え

⑫

むかいの面

お

⑬

むかいの面

い

⑭

むかいの面

い

⑮

むかいの面

い

■ 次の各問いに答えましょう。

- ① なぎさんたちは、色紙を 8人 で同じ数ずつに分けたあと、なぎさんは 5まい を使いました。
 なぎさんの残りの色紙が 10まい のとき、分ける前の色紙は全部で何まいでしたか。

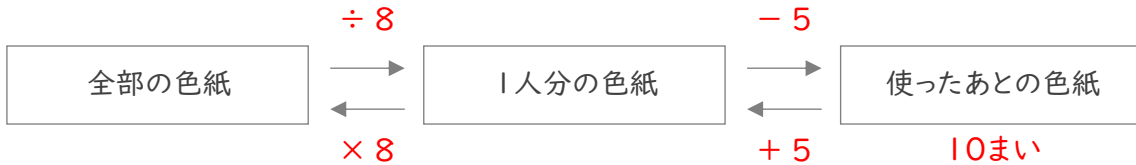

(式)

$$10 + 5 = 15$$

$$15 \times 8 = 120$$

120まい

- ② れなさんたち 6人 はプレゼントを買って150円 のラッピングをしてもらい、お金を出しあいました。
 6人 が出した金額が同じで、れなさんは380円を出していたとき、プレゼントは何円でしたか。

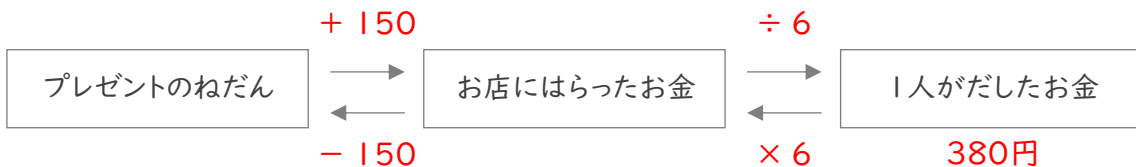

(式)

$$380 \times 6 = 2280$$

$$2280 - 150 = 2130$$

2130円

- ③ 同じ重さのくぎ 30本 を、50g のかごにいれて、その全体の重さをはかると 140g でした。
 くぎ1本の重さは何gですか。



(式)

$$140 - 50 = 90$$

$$90 \div 30 = 3$$

3g

いろいろな単位

年 組 名前

/14

■ 次の にあてはまる数を答えましょう。

① 長さ $1\text{ cm} = 10\text{ mm}$

② 長さ $1\text{ m} = 100\text{ cm}$

③ 広さ $1\text{ m}^2 = 10000\text{ cm}^2$

④ かさ $1\text{ dL} = 100\text{ mL}$

⑤ 重さ $1\text{ t} = 1000\text{ kg}$

⑥ 長さ $1\text{ m} = 1000\text{ mm}$

⑦ 広さ $1\text{ km}^2 = 1000000\text{ m}^2$

⑧ 広さ $1\text{ ha} = 10000\text{ m}^2$

⑨ かさ $1\text{ L} = 10\text{ dL}$

⑩ 長さ $1\text{ km} = 1000\text{ m}$

⑪ 重さ $1\text{ kg} = 1000\text{ g}$

⑫ 広さ $1\text{ a} = 100\text{ m}^2$

⑬ 重さ $1\text{ g} = 1000\text{ mg}$

⑭ かさ $1\text{ L} = 1000\text{ mL}$

■ 次のような数を答えましょう。

- | | | | | |
|---|-------------------|---|--------------------------------------|-----|
| ① | 873.2 を 1000倍 した数 | は | <input type="text" value="873200"/> | です。 |
| ② | 6.7 を 10倍 した数 | は | <input type="text" value="67"/> | です。 |
| ③ | 72.3 を 1000倍 した数 | は | <input type="text" value="72300"/> | です。 |
| ④ | 5.001 を 100倍 した数 | は | <input type="text" value="500.1"/> | です。 |
| ⑤ | 0.025 の 100分の1 の数 | は | <input type="text" value="0.00025"/> | です。 |
| ⑥ | 0.71 の 100分の1 の数 | は | <input type="text" value="0.0071"/> | です。 |
| ⑦ | 0.416 を 100倍 した数 | は | <input type="text" value="41.6"/> | です。 |
| ⑧ | 0.02 の 10分の1 の数 | は | <input type="text" value="0.002"/> | です。 |
| ⑨ | 38.47 の 100分の1 の数 | は | <input type="text" value="0.3847"/> | です。 |
| ⑩ | 4.95 の 10分の1 の数 | は | <input type="text" value="0.495"/> | です。 |
| ⑪ | 0.3 の 10分の1 の数 | は | <input type="text" value="0.03"/> | です。 |
| ⑫ | 4.06 の 10分の1 の数 | は | <input type="text" value="0.406"/> | です。 |
| ⑬ | 11.08 を 10倍 した数 | は | <input type="text" value="110.8"/> | です。 |
| ⑭ | 0.003 を 100倍 した数 | は | <input type="text" value="0.3"/> | です。 |
| ⑮ | 8.041 を 1000倍 した数 | は | <input type="text" value="8041"/> | です。 |

■ 次の直方体や立方体の体積を求めましょう。

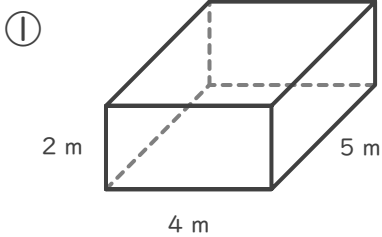

$$5 \times 4 \times 2 = 40$$

$$40 \text{ m}^3$$

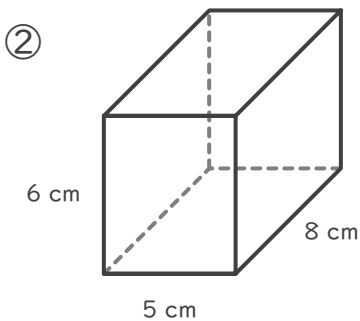

$$8 \times 5 \times 6 = 240$$

$$240 \text{ cm}^3$$

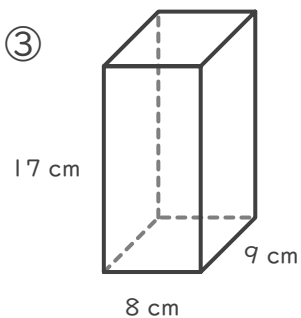

$$9 \times 8 \times 17 = 1224$$

$$1224 \text{ cm}^3$$

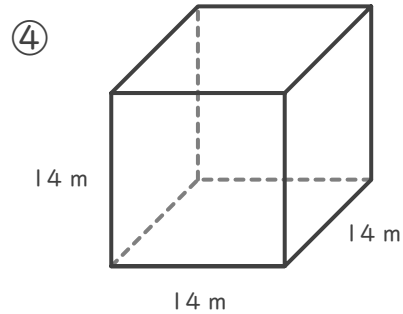

$$14 \times 14 \times 14 = 2744$$

$$2744 \text{ m}^3$$

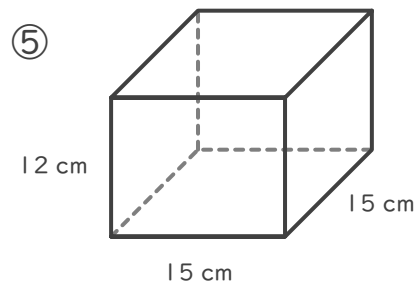

$$15 \times 15 \times 12 = 2700$$

$$2700 \text{ cm}^3$$

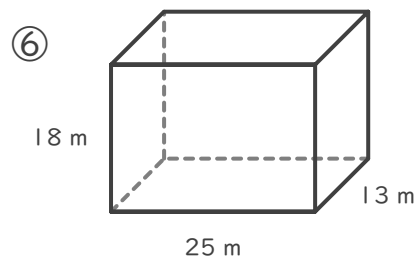

$$13 \times 25 \times 18 = 5850$$

$$5850 \text{ m}^3$$

比例

年 組 名前

/ 8

■ 正方形のまわりの長さを考えます。

① 正方形の1辺の長さともわりの長さの関係を表にかきましよう。

1辺の長さ(cm)	1	2	3	4	5	6	7	8
まわりの長さ(cm)	4	8	12	16	20	24	28	32

② 1辺の長さともわりの長さは比例していますか。

比例しています

■ 正方形の面積を考えます。

③ 正方形の1辺の長さとも面積の関係を表にかきましよう。

1辺の長さ(cm)	1	2	3	4	5	6	7	8
面積(cm ²)	1	4	9	16	25	36	49	64

④ 1辺の長さとも面積は比例していますか。

比例していません

■ 16cmのろうそくに火をつけると、1分間に1cmずつ短くなります。

⑤ 燃やした時間と残りのろうそくの長さの関係を表にかきましよう。

燃やした時間(分)	1	2	3	4	5	6	7	8
残りの長さ(cm)	15	14	13	12	11	10	9	8

⑥ 燃やした時間と残りの長さは比例していますか。

比例していません

■ 1個のねだんが110円のパンがあります。

⑦ パンの個数と代金の関係を表にかきましよう。

パンの数(個)	1	2	3	4	5	6	7	8
代金(円)	110	220	330	440	550	660	770	880

⑧ パンの数と代金は比例していますか。

比例しています

小数のかけ算

年 組 名前

/20

■ 次のかけ算をしましょう。

$① \quad 0.92 \times 0.8 = 0.736$

$② \quad 7.4 \times 0.4 = 2.96$

$③ \quad 0.67 \times 0.8 = 0.536$

$④ \quad 2.5 \times 0.07 = 0.175$

$⑤ \quad 8.9 \times 0.03 = 0.267$

$⑥ \quad 0.73 \times 0.03 = 0.0219$

$⑦ \quad 6.5 \times 0.2 = 1.3$

$⑧ \quad 0.9 \times 0.09 = 0.081$

$⑨ \quad 0.06 \times 0.4 = 0.024$

$⑩ \quad 4.3 \times 0.04 = 0.172$

$⑪ \quad 0.43 \times 0.05 = 0.0215$

$⑫ \quad 0.13 \times 0.05 = 0.0065$

$⑬ \quad 5.7 \times 0.06 = 0.342$

$⑭ \quad 1.9 \times 0.03 = 0.057$

$⑮ \quad 0.27 \times 0.5 = 0.135$

$⑯ \quad 9.9 \times 0.06 = 0.594$

$⑰ \quad 0.84 \times 0.2 = 0.168$

$⑱ \quad 0.33 \times 0.2 = 0.066$

$⑲ \quad 3.9 \times 0.7 = 2.73$

$⑳ \quad 0.53 \times 0.6 = 0.318$

(小数)×(小数)の筆算

年 組 名前

/12

■ つぎのかけ算をしましょう。

①

		4	5	.	1
	×		9	.	4
		1	8	0	4
4	0	5	9		
4	2	3	.	9	4

②

		1	.	5	2
	×		6	.	7
		1	0	6	4
		9	1	2	
1	0	.	1	8	4

③

		5	6	.	9
	×	0	.	4	5
		2	8	4	5
2	2	7	6		
2	5	.	6	0	5

④

		9	.	1	2
	×	0	.	1	6
		5	4	7	2
		9	1	2	
1	.	4	5	9	2

⑤

		0	.	1	3
	×		2	.	2
			2	6	
		2	6		
0	.	2	8	6	

⑥

		2	4	.	4
	×		7	.	9
		2	1	9	6
1	7	0	8		
1	9	2	.	7	6

⑦

		3	.	3	8
	×	0	.	9	2
		6	7	6	
3	0	4	2		
3	.	1	0	9	6

⑧

		6	9	.	6
	×	0	.	5	5
		3	4	8	0
3	4	8	0		
3	8	.	2	8	

⑨

		3	2	.	5
	×		3	.	3
		9	7	5	
		9	7	5	
1	0	7	.	2	5

⑩

		8	.	7	4
	×	0	.	3	9
		7	8	6	6
2	6	2	2		
3	.	4	0	8	6

⑪

		7	.	8	7
	×	0	.	8	8
		6	2	9	6
6	2	9	6		
6	.	9	2	5	6

⑫

		8	0	.	8
	×		5	.	1
		8	0	8	
4	0	4	0		
4	1	2	.	0	8

長方形の面積

年 組 名前

/ 4

■ 次の長方形の面積を求めましょう。

①

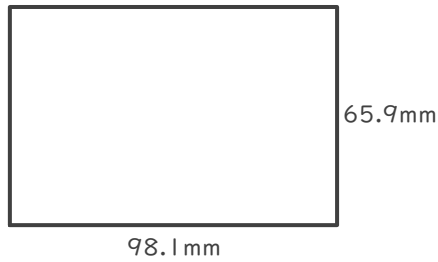

$$65.9 \times 98.1 = 6464.79$$

$$\begin{array}{r} 65.9 \\ \times 98.1 \\ \hline 659 \\ 5272 \\ 5931 \\ \hline 6464.79 \end{array}$$

$$6464.79 \text{ mm}^2$$

②

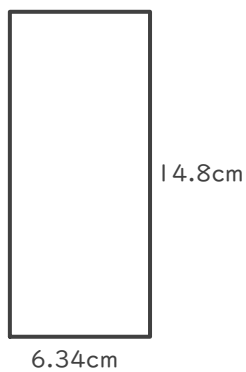

$$14.8 \times 6.34 = 93.832$$

$$\begin{array}{r} 14.8 \\ \times 6.34 \\ \hline 592 \\ 444 \\ 888 \\ \hline 93.832 \end{array}$$

$$93.832 \text{ cm}^2$$

③

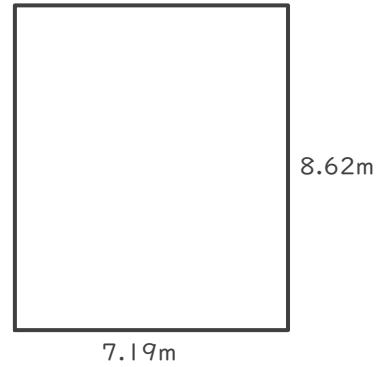

$$8.62 \times 7.19 = 61.9778$$

$$\begin{array}{r} 8.62 \\ \times 7.19 \\ \hline 7758 \\ 862 \\ 6034 \\ \hline 61.9778 \end{array}$$

$$61.9778 \text{ m}^2$$

④

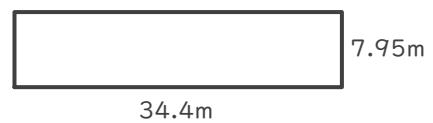

$$7.95 \times 34.4 = 273.48$$

$$\begin{array}{r} 7.95 \\ \times 34.4 \\ \hline 3180 \\ 3180 \\ 2385 \\ \hline 273.48 \end{array}$$

$$273.48 \text{ m}^2$$

小数のわり算

年 組 名前

/30

■ 次のわり算をしましょう。

$① \quad 0.2 \div 0.04 = 5$

$② \quad 0.15 \div 0.03 = 5$

$③ \quad 2.1 \div 0.07 = 30$

$④ \quad 2.8 \div 0.7 = 4$

$⑤ \quad 0.06 \div 0.02 = 3$

$⑥ \quad 72 \div 0.8 = 90$

$⑦ \quad 0.09 \div 0.03 = 3$

$⑧ \quad 0.48 \div 0.08 = 6$

$⑨ \quad 28 \div 0.04 = 700$

$⑩ \quad 320 \div 0.8 = 400$

$⑪ \quad 32 \div 0.04 = 800$

$⑫ \quad 630 \div 0.9 = 700$

$⑬ \quad 16 \div 0.8 = 20$

$⑭ \quad 3 \div 0.06 = 50$

$⑮ \quad 36 \div 0.4 = 90$

$⑯ \quad 60 \div 0.3 = 200$

$⑰ \quad 35 \div 0.7 = 50$

$⑱ \quad 0.3 \div 0.05 = 6$

$⑲ \quad 0.14 \div 0.07 = 2$

$⑳ \quad 4 \div 0.5 = 8$

$㉑ \quad 0.24 \div 0.08 = 3$

$㉒ \quad 240 \div 0.3 = 800$

$㉓ \quad 15 \div 0.5 = 30$

$㉔ \quad 8.1 \div 0.09 = 90$

$㉕ \quad 45 \div 0.9 = 50$

$㉖ \quad 200 \div 0.5 = 400$

$㉗ \quad 2.7 \div 0.09 = 30$

$㉘ \quad 720 \div 0.9 = 800$

$㉙ \quad 49 \div 0.07 = 700$

$㉚ \quad 120 \div 0.3 = 400$

わり算の筆算

年 組 名前

/9

■ 次のわり算をわり切れるまでしましょう。

①

				0.99
	6.9)	6.831	
			621	
			621	
			621	
				0

②

				11.8
	0.55)	6.490	
			55	
			99	
			55	
			440	
			440	
				0

③

				2.6
	9.5)	24.70	
			190	
			570	
			570	
				0

④

				227
	0.31)	70.37	
			62	
			83	
			62	
			217	
			217	
				0

⑤

				82
	8.1)	664.2	
			648	
			162	
			162	
				0

⑥

				1.31
	3.7)	4.847	
			37	
			114	
			111	
				37
				37
				0

⑦

				6.9
	0.36)	2.484	
			216	
			324	
			324	
				0

⑧

				11.3
	3.8)	42.94	
			38	
			49	
			38	
			114	
			114	
				0

⑨

				76
	0.51)	38.76	
			357	
			306	
			306	
				0

何倍になるかを考えて

年 組 名前

/12

■ 次の問いに答えましょう。

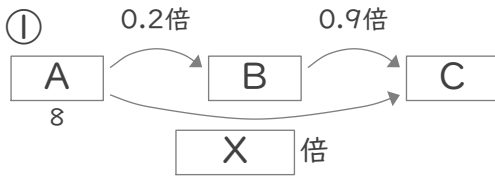

上の図を見て、XとCにあてはまる数をそれぞれ答えましょう。

$$0.2 \times 0.9 = 0.18$$

X

$$8 \times 0.18 = 1.44$$

C

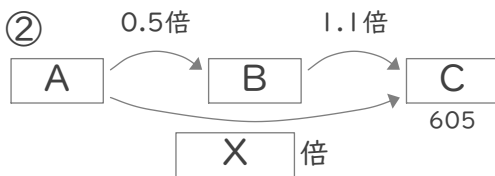

上の図を見て、XとAにあてはまる数をそれぞれ答えましょう。

$$0.5 \times 1.1 = 0.55$$

X

$$605 \div 0.55 = 1100$$

A

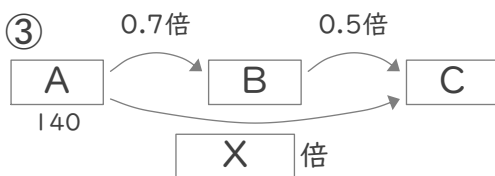

上の図を見て、XとCにあてはまる数をそれぞれ答えましょう。

$$0.7 \times 0.5 = 0.35$$

X

$$140 \times 0.35 = 49$$

C

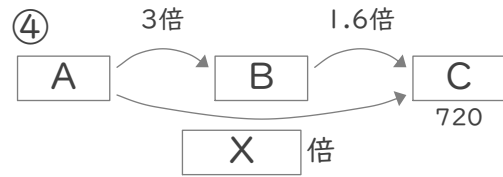

上の図を見て、XとAにあてはまる数をそれぞれ答えましょう。

$$3 \times 1.6 = 4.8$$

X

$$720 \div 4.8 = 150$$

A

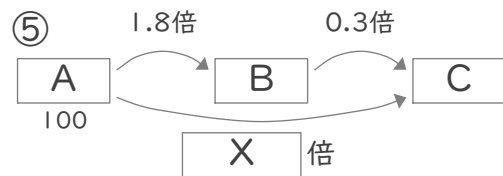

上の図を見て、XとCにあてはまる数をそれぞれ答えましょう。

$$1.8 \times 0.3 = 0.54$$

X

$$100 \times 0.54 = 54$$

C

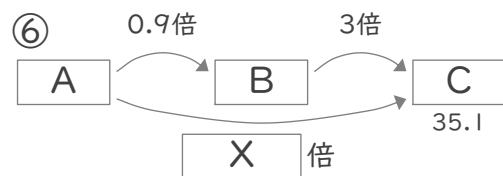

上の図を見て、XとAにあてはまる数をそれぞれ答えましょう。

$$0.9 \times 3 = 2.7$$

X

$$35.1 \div 2.7 = 13$$

A

三角形の角の大きさ

年 組 名前

/ 9

■ つぎの三角形の あ～け の角の大きさを答えましょう。

①

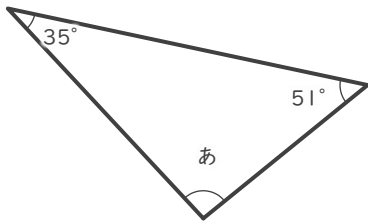

あ 94°

②

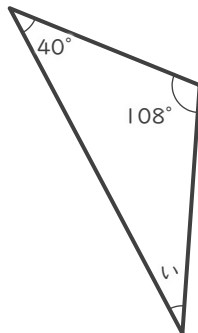

い 32°

③

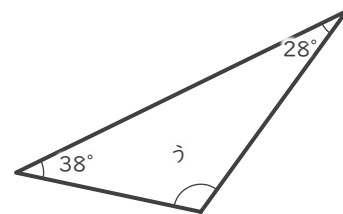

う 114°

④

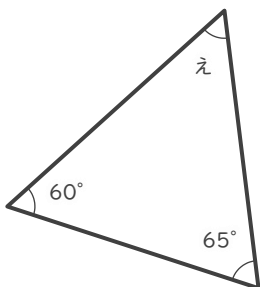

え 55°

⑤

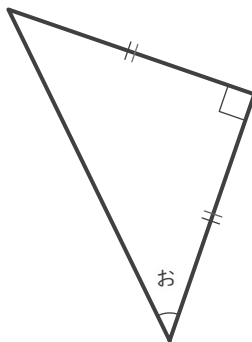

お 45°

⑥

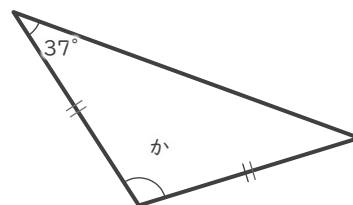

か 106°

⑦

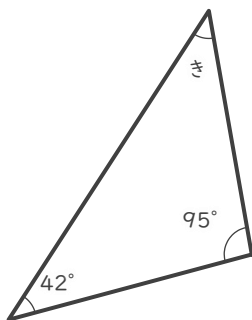

き 43°

⑧

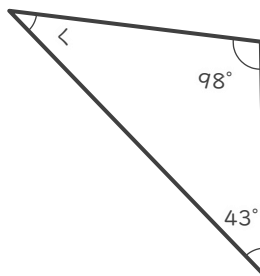

< 39°

⑨

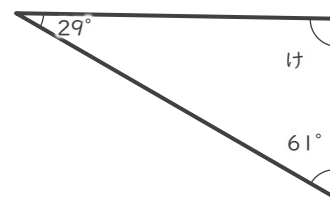

け 90°

四角形の角の大きさ

年 組 名前

/ 6

■ つぎの四角形の あ ~ か の角の大きさを答えましょう。

①

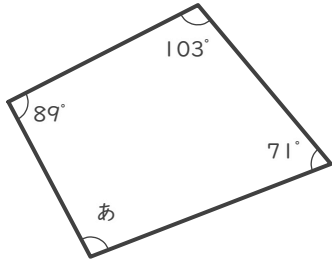

あ 97°

②

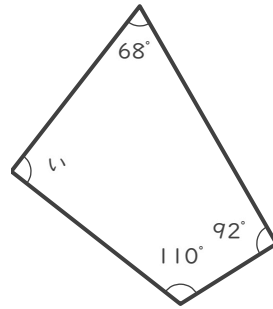

い 90°

③

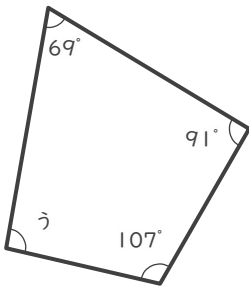

う 93°

④

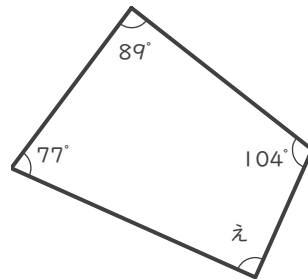

え 90°

⑤

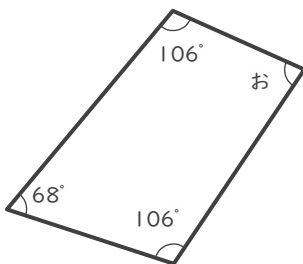

お 80°

⑥

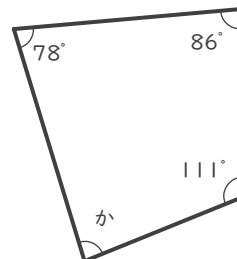

か 85°

■ 次の四角にあてはまる数字を答えましょう。直方体や立方体は体積を答えましょう。

① 0.977 の 10倍 の数は です。

② 0.96 の 10倍 の数は です。

③ 3.9 の 100分の1 の数は です。

④ 1.73 は 17.3 の 分の1 です。

⑤ 85 は 0.85 の 倍の数 です。

⑥ $9 \times 0.002 =$

⑦ たて8m, 横9m, 高さ1mの直方体⇒

⑧ 1辺の長さが2mの立方体⇒

⑨ $2.4 \div 0.6 =$

⑩ 三角形の3つの角 ⇒ $29^\circ, 22^\circ,$ °

⑪ 三角形の3つの角 ⇒ $51^\circ, 35^\circ,$ °

⑫ 0.866 は 86.6 の 分の1 です。

⑬ $0.09 \times 0.7 =$

⑭ $0.3 \times 0.04 =$

⑮ $0.12 \div 2 =$

⑯ $0.35 \div 0.5 =$

⑰ たて9m, 横8m, 高さ2mの直方体⇒

⑱ 三角形の3つの角 ⇒ $80^\circ, 44^\circ,$ °

⑲ 三角形の3つの角 ⇒ $100^\circ, 23^\circ,$ °

⑳ $3 \times 0.2 =$

㉑ 9 の 1000分の1 の数は です。

㉒ 三角形の3つの角 ⇒ $31^\circ, 118^\circ,$ °

㉓ 0.07 の 1000倍 の数は です。

㉔ 88 の 1000分の1 の数は です。